

Flächenbündige Montage

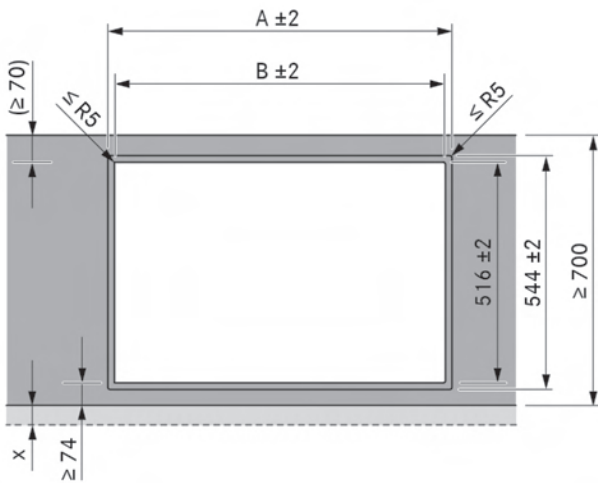

Aufsatzmontage

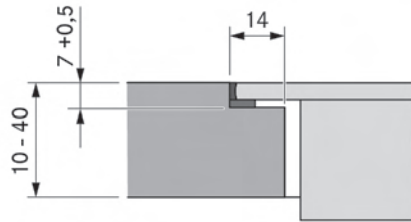
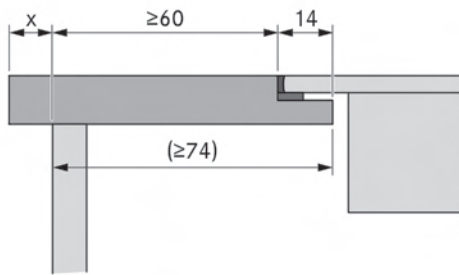
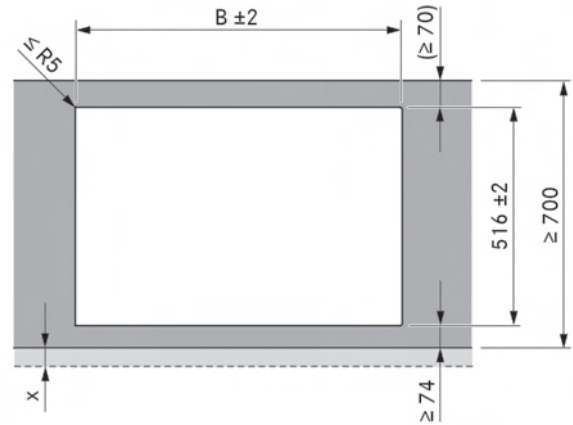
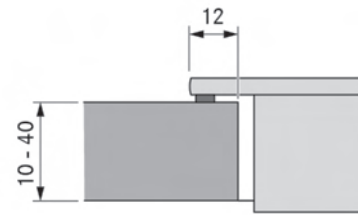
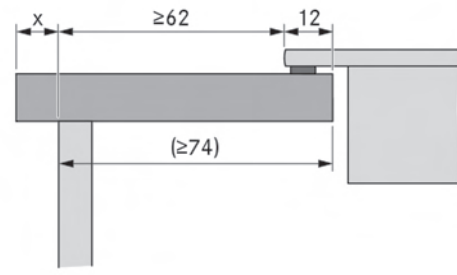

Kochfelder / Kochfeldabzug

Kombination

A in mm

B in mm

	1/0	374	346
	1/1	485	457
	2/1	856	828
	3/2	1338	1310
	4/2	1709	1681

Wichtige Planungshinweise:

- Alle Maße ab Vorderkante Frontblende.
- Ausschnittsmaße Toleranz +/- 2 mm.
- Zwischen den Einbaugeräten ist je 1 mm Abstand vorgesehen.
- Umlaufend der Einbaugeräte sind 2 mm Abstand vorgesehen.
- Beachten Sie die Hinweise des Arbeitsplatten-Herstellers bezüglich der Eignung der Arbeitsplatte. Arbeitsplatten-Ausschnitte sind mit geeigneten Mitteln gegen Feuchtigkeit zu versiegeln, oder gegebenenfalls mit einer Wärmeentkopplung zu versehen (z. B. bei Corian- oder HiMacs - Platten).
- Nach Abschluss aller Montagearbeiten ist das Gerät umlaufend mit hitzebeständiger Silikonichtmasse zu verfugen.