

**SL** Navodila za uporabo in montažo S Pure

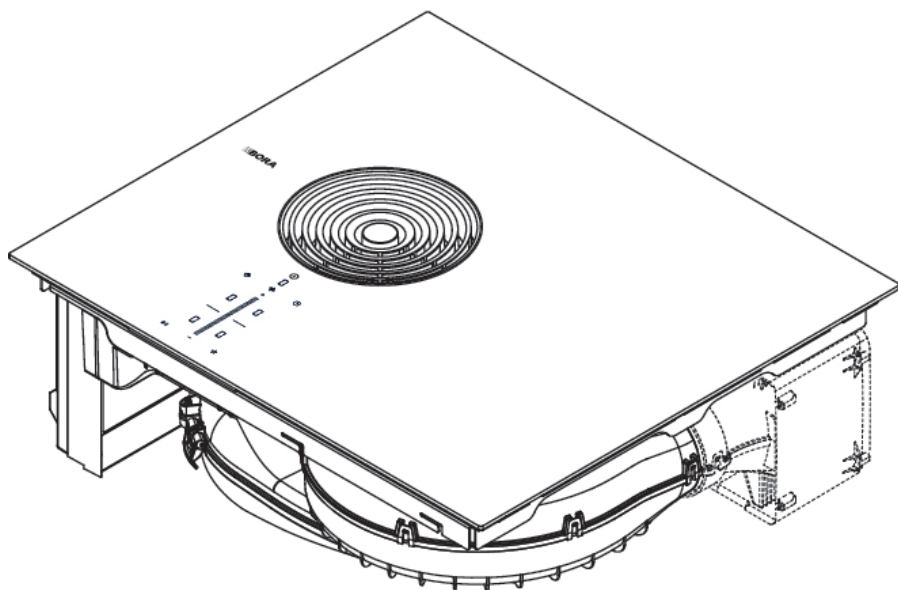

# Kazalo

<b>1</b>	<b>Splošno</b>	<b>4</b>			
1.1	Veljavnost.....	4	5.4.2	Stopnja Power ventilatorja .....	20
1.2	Odgovornost.....	4	5.4.3	Avtomatika odvoda .....	21
1.3	Skladnost izdelka.....	4	5.4.4	Izklop ventilatorja.....	21
1.4	Prikaz informacij.....	4	5.4.5	Avtomatika za nadaljnje kuhanje.....	21
			5.4.6	Prikazovalnik za servis filtra .....	21
<b>2</b>	<b>Varnost</b>	<b>6</b>	<b>5.5</b>	<b>Funkcije kuhalne plošče .....</b>	<b>21</b>
2.1	Predvidena uporaba.....	6	5.5.1	Prepoznavna lonca.....	21
2.2	Osebe z omejenimi sposobnostmi.....	6	5.5.2	Izbira kuhališča .....	21
2.3	Splošni varnostni napotki.....	7	5.5.3	Nastavitev stopnje moči za kuhališče.....	21
2.4	Varnostni napotki za montažo.....	8	5.5.4	Stopnja Power kuhališč.....	22
2.4.1	Varnostni napotki za montažo odvoda pare.....	9	5.5.5	Časovnik kuhališč.....	22
2.4.2	Varnostni napotki za montažo kuhalnih plošč.....	10	5.5.6	Funkcija premora .....	22
			5.5.7	Funkcija za ohranjanje toplote .....	23
2.5	Varnostni napotki za uporabo .....	10	5.5.8	Funkcija za premostitev .....	23
2.5.1	Varnostni napotki za uporabo odvoda pare .....	11	5.5.9	Samodejna funkcija za premostitev .....	23
2.5.2	Varnostni napotki za uporabo kuhalnih plošč .....	12	5.5.10	Izklop kuhališča.....	23
2.6	Varnostni napotki za čiščenje in vzdrževanje .....	13	<b>5.6</b>	<b>Varnostne naprave .....</b>	<b>23</b>
2.6.1	Varnostni napotki za čiščenje in vzdrževanje odvoda pare.....	14	5.6.1	Varovalni zaklep za otroke .....	23
2.6.2	Varnostni napotki za čiščenje in vzdrževanje kuhalnih plošč .....	14	5.6.2	Zapora za čiščenje .....	23
2.7	Varnostna navodila za popravila, servis in nadomestne dele .....	14	5.6.3	Prikazovalnik preostale toplote .....	23
2.8	Varnostni napotki za demontažo in za odlaganje med odpadke .....	15	5.6.4	Varnostni izklop .....	24
			5.6.5	Zaščita pred pregrevanjem.....	24
<b>3</b>	<b>Tehnični podatki</b>	<b>16</b>	<b>6</b>	<b>Connect</b>	<b>24</b>
3.1	S Pure .....	16	6.1	Namestitev aplikacije.....	24
3.1.1	Dimenzije naprave PURSA2/R .....	16	6.2	Račun .....	24
3.1.2	Dimenzije naprave PURSU2/R .....	17	6.3	Pairing.....	24
			6.4	Aplikacija BORA JOY .....	24
<b>4</b>	<b>Opis naprave</b>	<b>17</b>	<b>7</b>	<b>BORA Assist</b>	<b>25</b>
4.1	Tipaska oznaka .....	17	7.1	Kuhalna posoda .....	25
4.2	Sistemska oznaka .....	17	7.2	BORA Assist .....	25
4.2.1	Postavitev .....	17	7.2.1	Dodelitev funkcij Assist preko aplikacije BORA JOY .....	25
4.2.2	Polje za upravljanje.....	18	7.3	Aktiviranje funkcij BORA Assist.....	25
4.2.3	7-segmentni prikazovalniki .....	18	7.3.1	Ponovna prilagoditev kuharskih programov....	25
4.2.4	Koncept moči osvetlitve .....	18	7.3.2	Fry - cvrtje pri natančno določeni temperaturi .....	25
4.3	Princip delovanja odvoda kuhalne plošče ....	18	7.3.3	Coffee - priprava kave v kafetieri.....	26
4.4	Princip delovanja indukcijske kuhalne plošča .....	19	7.3.4	Prilagoditev časovnika kuhališča.....	26
			7.4	Zagon funkcij BORA Assist preko aplikacije BORA JOY .....	26
			7.5	Predčasna prekinitve funkcije BORA Assist .....	26
<b>5</b>	<b>Funkcija in upravljanje</b>	<b>19</b>	7.6	Potek funkcije BORA Assist .....	26
5.1	Splošni napotki za uporabo.....	19	7.6.1	Podaljšanje časa .....	26
5.2	Upravljanje na dotik.....	20			
5.3	Upravljanje sistema.....	20	<b>8</b>	<b>Meni za stranke</b>	<b>27</b>
5.3.1	Vklop/izklop.....	20	8.1	Točka menija Con: Connectivity .....	27
5.3.2	Kratkoročna budilka .....	20	8.2	Točka menija 1: Glasnost zvočnih signalov..	27
5.3.3	Funkcija Recovery .....	20	8.2.1	Zvočni koncept.....	27
5.4	Funkcije odvoda kuhalne plošče.....	20			
5.4.1	Stopnje moči ventilatorja.....	20			

8.3	Točka menija 2: Varovalni zaklep za otroke .....	28	11.7.4	Dimenzije vgradnje različice montaže A .....	40
8.4	Točka menija 3: Prikaz stanja filtra in ponastavitev prikazovalnika za servis filtra..	28	11.7.5	Priprava kuhinjskega pohištva za različico montaže B .....	40
8.5	Točka menija 4: Trajanje avtomatike za nadaljnje kuhanje .....	28	11.7.6	Dimenzije vgradnje različice montaže B .....	40
8.6	Točka menija 5: Hitrost odzivnosti območij na dotik .....	28	11.8	Priprava naprave .....	40
8.7	Točka menija 6: Preizkus lučk LED .....	29	11.9	Montaža kuhalne plošče .....	41
8.8	Točka menija 7: Trajna prepoznavna lonca .....	29	11.9.1	Vstavljanje kuhalne plošče .....	41
8.9	Točka menija 8: Prikaz različice programske/ strojne opreme .....	29	11.9.2	Povezava naprave s sistemom kanala .....	42
8.10	Točka menija 9: Varnostni izklop .....	29	11.9.3	Vzpostavitev priključka zadnje strani pri različici montaže A .....	42
8.11	Točka menija 0: Vrnitev na tovarniške nastavitve .....	29	11.9.4	Vstavljanje filtra z aktivnim ogljem .....	42
<b>9</b>	<b>Čiščenje in vzdrževanje</b>	<b>30</b>	11.10	Vzpostavitev napajalne povezave .....	42
9.1	Čistilna sredstva .....	30	11.11	Prvi zagon .....	44
9.2	Vzdrževanje .....	30	11.11.1	Meni za trgovce in servis .....	44
9.3	Čiščenje kuhalne plošče .....	30	11.11.2	Točka menija B: Konfiguracija sistema odvoda .....	44
9.4	Čiščenje odvoda pare .....	30	11.11.3	Točka menija C: Upravljanje moči .....	44
9.4.1	Čiščenje rešetke odvoda pare in maščobnega filtra iz nerjavnega jekla .....	31	11.11.4	Točka menija D: Način demo .....	45
9.4.2	Odstranjevanje tekočin v napravi .....	31	11.11.5	Preverjanje delovanja .....	45
9.5	Čiščenje ohišja zračnega kanala .....	31	11.12	Zatesnitev naprave .....	45
9.6	Zamenjava filtra z ogljem .....	32	11.13	Predaja uporabniku .....	45
<b>10</b>	<b>Odprava napak</b>	<b>34</b>	<b>12</b>	<b>Ustavitve delovanja, demontaža in odlaganje med odpadke</b>	<b>46</b>
<b>11</b>	<b>Montaža</b>	<b>35</b>	12.1	Ustavitve delovanja .....	46
11.1	Splošni napotki za montažo .....	35	12.2	Demontaža .....	46
11.1.1	Hkratno delovanje odvoda pare v različici z odvodom zraka in kuriščem, ki je odvisno od zraka .....	35	12.3	Okolju prijazno odlaganje med odpadke .....	46
11.2	Obseg dobave .....	35	12.3.1	Odlaganje transportne embalaže .....	46
11.3	Orodje in pripomočki .....	36	12.3.2	Odlaganje odpadkov .....	46
11.4	Pogoji montaže .....	36	12.3.3	Odlaganje odpadne naprave .....	46
11.4.1	Razdalje za namestitve .....	36	<b>13</b>	<b>Garancija, tehnični servis, nadomestni deli in pribor</b>	<b>46</b>
11.4.2	Najmanjše dimenzije pohištva .....	36	13.1	Garancija proizvajalca družbe BORA .....	46
11.4.3	Vgradnja nad pečico (samo pri napravah z odvodom zraka) .....	36	13.1.1	Podaljšek garancije .....	47
11.5	Izrez delovne plošče .....	37	13.2	Servis .....	47
11.5.1	Dimenzije izreza .....	37	13.3	Nadomestni deli .....	47
11.6	Priprava kuhinjskega pohištva - odvodna izvedba .....	37	13.4	Pribor .....	48
11.6.1	Prilagoditev kuhinjskega pohištva .....	38	<b>14</b>	<b>Podatkovni listi izdelkov</b>	<b>49</b>
11.6.2	Dimenzije vgradnje .....	38	14.1	Podatkovni list izdelka PURSA2/PURSA2R – odvod pare .....	49
11.7	Priprava kuhinjskega pohištva - različica z obtočnim zrakom .....	38	14.2	Podatkovni list izdelka S Pure – kuhalna plošča .....	50
11.7.1	Povratni tok obtočnega zraka iz kuhinjskega pohištva .....	38			
11.7.2	Različice montaže A in B za naprave z obtočnim zrakom .....	38			
11.7.3	Priprava kuhinjskega pohištva za različico montaže A .....	39			

# 1 Splošno

Ta navodila in vsi priloženi dokumenti vsebujejo pomembne informacije, ki vas ščitijo pred poškodbami in preprečujejo poškodbe naprave.

► Nujno je treba upoštevati vse dokumente, ki so vključeni v obseg dobave.

Namestitvev in montažo lahko izvedete le v skladu z veljavno nacionalno zakonodajo, predpisi in standardi. Delo smejo opraviti le usposobljeno strokovno osebje, ki pozna in upošteva dodatne predpise lokalnega podjetja za oskrbo z električno energijo. Upoštevati je potrebno vsa opozorila in varnostne napotke, ter navodila za upravljanje priloženih dokumentov.

Ta navodila shranite na varnem mestu in jih po potrebi posredujte naslednjemu lastniku.

## 1.1 Veljavnost

Ta priročnik velja za več različic naprav. Zato je mogoče, da posamezne opisane značilnosti opreme ne veljajo za vašo napravo. Vsebovane ilustracije se lahko razlikujejo in se razumejo kot načelni prikazi.

## 1.2 Odgovornost

BORA Holding GmbH, BORA Vertriebs GmbH & Co KG, BORA APAC Pty Ltd in BORA Lüftungstechnik GmbH v nadaljnjem besedilu BORA ne odgovarjajo za škodo, ki nastane zaradi neupoštevanja oz. nespoštovanja teh dokumentov, ki so vključeni v obseg dobave!

Poleg tega BORA ne odgovarja za škodo, nastalo zaradi nepravilne montaže in neupoštevanja opozoril in varnostnih napotkov!

## 1.3 Skladnost izdelka

**Naprave ustrezajo naslednjim predpisom EU/ES:**

- Direktiva o okoljsko primerni zasnovi 2009/125/ES
- Direktiva RoHS 2011/65/EU

Družba BORA Vertriebs GmbH & Co KG s tem izjavlja, da je radijska oprema PURSA2, PURSA2R, PURSU2 in PURSU2R v skladu z Direktivo 2014/53/EU.

Naprava podpira frekvenčne pasove:

- 2,4 GHz: 100 mW najv.

**Naprave ustrezajo naslednjim predpisom UK/ES:**

UK – Statement of Compliance The Product Security and Telecommunications Infrastructure (Security Requirements for Relevant Connectable Products) Regulations 2023.

Celotno besedilo izjave EU o skladnosti in izjave Združenega Kraljestva o skladnosti je na voljo na naslednjem spletnem naslovu:

<https://www.bora.com>

## 1.4 Prikaz informacij

Izdelek, opisan v teh navodilih, je v nadaljevanju imenovan kot naprava. Vse mere so podane v milimetrih.

### Navodila za uporabo

► Navodila za upravljanje vedno izvajajte v navedenem vrstnem redu.

### Oštevilčevanja

- Oštevilčenje 1
- Oštevilčenje 2

### Informacijska obvestila

**i** Informacija vas obvešča o posebnostih, ki jih morate nujno upoštevati.

### Opozorila in varnostni napotki

## **⚠ NEVARNOST**

### Vrsta in vir nevarnosti

Posledice ob neupoštevanju

► Varnostni ukrepi

Ob tem velja:

- Opozorilni znaki opozarjajo na povečano tveganje za poškodbe.
- Signalna beseda označuje resnost nevarnosti.

Opozorilni znak	Signalna beseda	Ogrožanje
	Nevarnost	Opozarja na neposredno nevarno situacijo, ki lahko pri neupoštevanju privede do smrti ali hudih telesnih poškodb.
	Opozorilo	Opozarja na potencialno nevarno situacijo, ki lahko pri neupoštevanju privede do smrti ali hudih telesnih poškodb.
	Previdno	Opozarja na možno nevarno situacijo, ki lahko pri neupoštevanju privede do zmernih ali hudih telesnih poškodb.
	Napotek	Opozarja na morebitno nevarno situacijo, ki lahko pri neupoštevanju privede do materialne škode.

Tab. 1.1 Pomen opozorilnih znakov in signalnih besed

## 2 Varnost

Naprava ustreza predpisanim varnostnim predpisom. Uporabnik je odgovoren za varno uporabo naprave, čiščenje in vzdrževanje. Nenamenska uporaba lahko privede do škode ali poškodb oseb.

### 2.1 Predvidena uporaba

Naprava je namenjena le za pripravo hrane v zasebnih gospodinjstvih.

Ta naprava ni namenjena za:

- obratovanje na prostem,
- ogrevanje prostorov,
- hlajenje, odzračevanje ali razvlaževanje prostorov,
- obratovanje na mobilnih mestih postavitve, kot so motorna vozila, ladje ali letala,
- uporabo z zunanjim časovnim stikalom ali ločenim sistemom za daljinsko upravljanje,
- obratovanje z zunanjim časovnim stikalom ali ločenim sistemom za daljinsko upravljanje (izjema je izklop v sili pri odvodu pare),
- obratovanje na višini nad 2000 m (metrov nadmorske višine),
- obratovanje v ne povsem vgrajenem stanju,

Vsaka drugačna uporaba ali uporaba, ki presega tukaj opisano, velja za nepravilno.

**i** BORA ne odgovarja za škodo zaradi napačne montaže, nenamenske uporabe ali napačne uporabe.

Kakršna koli nepravilna uporaba je prepovedana!

### 2.2 Osebe z omejenimi sposobnostmi

#### Otroci

Napravo lahko uporabljajo otroci, starejši od 8 let, če so pod nadzorom ali poučeni o varni uporabi naprave in razumejo nevarnosti, ki lahko iz tega izhajajo. Otroci se ne smejo igrati z napravo.

- ▶ Uporabite varovalni zaklep za otroke, da otroci ne morejo vklopiti naprav ali menjati nastavitvev, ko niso pod nadzorom.
- ▶ Nadzorujte otroke, ki se zadržujejo v bližini naprave.
- ▶ V prostorih za shranjevanje nad ali za napravo ne shranjujte predmetov, ki bi lahko bili zanimivi za otroke. V nasprotnem primeru lahko otroke zamika, da splezajo na napravo.

**i** Otroci brez nadzora ne smejo izvajati čiščenja ali opravljati vzdrževalnih del.

#### Osebe z zmanjšanimi fizičnimi, senzoričnimi ali duševnimi sposobnostmi

Osebe z zmanjšanimi fizičnimi, senzoričnimi ali duševnimi sposobnostmi ali pomanjkanjem izkušenj in/ali znanja smejo napravo uporabljati le pod nadzorom ali če so bile poučene o varni uporabi naprave in so razumele nevarnosti, ki lahko iz tega izhajajo. Zagon je mogoče omejiti z varovalnim zaklepom za otroke.

## **⚠ NEVARNOST**

### **Nevarnost opeklin zaradi vroče kuhalne posode in vročih jedi**

Ročaji, ki štrlijo preko delovne površine, ljudi mikajo, da se jih dotaknejo.

- ▶ Poskrbite, da v bližini vročih kuhalnih mest ne bo otrok, razen če so neprestano pod nadzorom.
- ▶ Ročajev loncev in ponev ne obračajte na stran tako, da štrlijo preko delovne površine.
- ▶ Preprečite, da bi lahko osebe navzdol k sebi potegnile vroče lonce ali poneve.
- ▶ Po potrebi uporabite ustrezne varovalne rešetke za kuhalno ploščo ali pokrove za kuhalno ploščo.
- ▶ Uporabljajte samo varovalne rešetke za kuhalno ploščo ali pokrove za kuhalno ploščo, ki jih odobri proizvajalec naprave, sicer obstaja nevarnost nesreč.
- ▶ Za izbiro ustrezne varovalne rešetke za kuhalno ploščo stopite v stik s specializiranim trgovcem ali servisno ekipo BORA.

## 2.3 Splošni varnostni napotki

### NEVARNOST

#### Nevarnost zadušitve zaradi delov embalaže

Deli embalaže (npr. folije, stiropor) so lahko za otroke smrtno nevarni.

- ▶ Dele embalaže hranite zunaj dosega otrok.
- ▶ Dele embalaže odložite med odpadke pravilno in nemudoma.

### NEVARNOST

#### Nevarnost električnega udara ali poškodb zaradi poškodovanih površin

Zaradi razpok, prask ali zlomov na površini naprav (npr. Poškodovano steklo), zlasti v območju upravljalne enote, se lahko spodaj ležeča elektronika izpostavi ali poškoduje. To lahko privede do električnega udara. Poleg tega lahko poškodovana površina povzroči telesne poškodbe.

- ▶ Ne dotikajte se poškodovane površine.
- ▶ V primeru razpok, prask ali zlomov takoj izključite napravo.
- ▶ Napravo s pomočjo odklopnika, varovalk, prekinjevalca električnega tokokroga ali varovala varno odklopite iz omrežja.
- ▶ Stopite v stik s servisno ekipo BORA.

### OPOZORILO

#### Nevarnost telesnih poškodb ali škode zaradi nepravilnih sestavnih delov ali nepooblaščenih sprememb

Napačni gradbeni deli lahko privedejo do osebnih poškodb ali do poškodb naprave. Spremembe, dopolnitve ali prenova naprave lahko vplivajo na varnost.

- ▶ Uporabljajte samo originalne sestavne dele.
- ▶ Naprave ne spreminjajte, dopolnjujte ali prenavljajte na noben način.

### OPOZORILO

#### Nevarnost poškodb zaradi mehanskih poškodb naprave

Mehanske poškodbe (npr. zlom, deformacija, popuščanje lepilnega sredstva, ...) naprave kot tudi napeljave in delov dodatne opreme lahko povzročijo poškodbe.

- ▶ Naprave ne uporabljajte.
- ▶ Poškodovanih komponent ne poskušajte sami popraviti ali zamenjati.
- ▶ Stopite v stik s servisno ekipo BORA.

### PREVIDNO

#### Nevarnost telesnih poškodb zaradi padajočih komponent naprave

Padajoče komponente naprave lahko povzročijo poškodbe.

- ▶ Odstranjene komponente naprave varno odložite poleg naprave.
- ▶ Prepričajte se, da odstranjene komponente naprave ne morejo pasti na tla.

## PREVIDNO

### Nevarnost telesnih poškodb zaradi preobremenitve

Neustrezno ravnanje pri transportu in montaži naprave lahko privede do poškodb na okončinah in trupu.

- ▶ Po potrebi napravo transportirajte in montirajte v dvoje.
- ▶ Po potrebi uporabite primerne pripomočke, da preprečite škodo oz. telesne poškodbe.

## PREVIDNO

### Poškodbe zaradi nepravilne uporabe

Površine naprave ne smete uporabljati kot delovno ali odlagalno površino. S tem lahko poškodujete naprave (zlasti s trdimi in koničastimi predmeti).

- ▶ Naprav nikoli ne uporabljajte kot delovno ploščo ali odlagalno površino.
- ▶ Trdih ali koničastih predmetov ne približujte površinam naprave.

## NAPOTEK

### Motnje in napake

Sporočila o napakah se pojavijo v primeru napak ali nepravilnega delovanja.

- ▶ V primeru motenj in napak upoštevajte informacije v poglavju Odpravljanje motenj.
- ▶ V primeru motenj in napak, ki niso opisane, izklopite napravo in stopite v stik s servisom družbe BORA.

## NAPOTEK

### Poškodbe naprave zaradi hišnih ljubljencev

Hišni ljubljenci lahko poškodujejo napravo ali se poškodujejo sami.

- ▶ Domače živali se naj ne približujejo napravi.

## 2.4 Varnostni napotki za montažo

### NEVARNOST

#### Nevarnost telesnih poškodb zaradi neustrezne montaže

Neupoštevanje navodil za montažo lahko privede do poškodb.

- ▶ Namestitvev in montažo naprave lahko izvede le usposobljeno strokovno osebje, ki pozna in upošteva lokalne predpise in dodatne predpise lokalnega podjetja za oskrbo z električno energijo.
- ▶ Napravo lahko montirate le takrat, ko ni pod napetostjo.
- ▶ Dela v zvezi z električnimi gradbenimi deli lahko opravijo le usposobljeni električarji.
- ▶ Vsa dela izvajajte zelo skrbno in vestno.
- ▶ Preden napravo ali sistem predate končnemu uporabniku, se prepričajte, da je pravilno nameščen.

### NEVARNOST

#### Nevarnost električnega udara zaradi poškodovane naprave

Poškodovana naprava lahko povzroči električni udar.

- ▶ Pred montažo preverite, da naprava nima vidnih poškodb.
- ▶ Ne montirajte poškodovane naprave in ne priključite poškodovane naprave.
- ▶ Ne uporabljajte poškodovanih naprav.

## NAPOTEK

### Poškodbe naprave zaradi nepravilne električne povezave

Električna varnost naprave je zagotovljena le, če je priključena na pravilno nameščen sistem zaščitnega vodnika.

- ▶ Dela v zvezi z električnimi gradbenimi deli lahko opravijo le usposobljeni električarji.
- ▶ Prepričajte se, da so izpolnjene te osnovne varnostne zahteve. Naprava mora biti primerna za lokalno napetost in frekvenco.
- ▶ Preverite podatke na tipski ploščici in naprave ne priklopite, če obstajajo odstopanja.
- ▶ Napravo na omrežno napajanje priključite šele po tem, ko montirate sistem kanala oz. vstavite filter obtočnega zraka.
- ▶ Uporabljajte le določene priključne kable.

## NAPOTEK

### Poškodba naprave zaradi neustrezne razdalje za namestitev

Neupoštevanje razdalj za namestitev lahko povzroči poškodbe naprave in kuhinjskega pohištva ter funkcionalne omejitve.

- ▶ Med montažo upoštevajte najmanjše razdalje iz poglavja Montaža.

## 2.4.1 Varnostni napotki za montažo odvoda pare

### NEVARNOST

#### Smrtna nevarnost zaradi zastrupitve z dimom

Pri odvajanju zraka odvod pare odvaja zrak iz prostora postavitve in sosednjih sob. Brez zadostnega dovoda zraka nastane podtlak. Pri istočasni uporabi kurišča, odvisnega od zraka v prostoru, se lahko strupeni plini iz kurišča ali jaška odvoda vsesavajo nazaj v stanovanjske prostore.

- ▶ Prepričajte se, da je vedno na voljo zadosten dovod zraka.
- ▶ Uporabljajte le dovoljene in preverjene stikalne naprave (npr. okensko kontaktno stikalo, podtllačno stikalo) in pustite, da jih namesti pooblaščen strokovno osebje (pooblaščen dimnikar).

### OPOZORILO

#### Nevarnost telesnih poškodb zaradi vrtečega se kolesa ventilatorja

Pri obračanju kolesa ventilatorja obstaja nevarnost telesnih poškodb.

- ▶ Namestitev lahko izvedete le, ko naprava ni pod napetostjo.
- ▶ Pred začetkom uporabe ventilator obojestransko povežite s sistemom kanala.

## PREVIDNO

#### Nevarnost telesnih poškodb zaradi vrtečega se kolesa ventilatorja

Če so poti napeljave za zrak kratke, obstaja nevarnost seganja v prostor ventilatorja.

- ▶ Nikoli ne segajte v prostor ventilatorja skozi odprtino za izpust zraka.
- ▶ Ventilatorje vedno namestite tako, da se ni mogoče dotakniti odprtine za izpust zraka.
- ▶ Če je pot zračnega kanala manjša od 900 mm, namestite napravo proti nedovoljenim posegom med ventilator in odprtino za izpust zraka.
- ▶ Filtri z ogljem (filtri z aktivnim ogljem) ne zagotavljajo zadostne zaščite pred poseganjem.

## 2.4.2 Varnostni napotki za montažo kuhalnih plošč

### NEVARNOST

#### Nevarnost električnega udara zaradi napačne napeljave omrežnega priključka

Če se napeljava omrežnega priključka poškoduje (npr. med montažo ali zaradi stika z vročimi kuhalnimi mesti), lahko to povzroči (smrtni) električni udar.

- ▶ Pazite na to, da se priključni kabel ne stisne ali se poškoduje.
- ▶ Prepričajte se, da napeljava omrežnega priključka ne pride v stik z vročimi kuhalnimi mesti.

### NEVARNOST

#### Nevarnost električnega udara zaradi napačnega omrežnega priključka

Ob nepravilni priključitvi naprave na omrežno napetost obstaja nevarnost električnega udara.

- ▶ Prepričajte se, da je naprava fiksno priklopljena na omrežno napetost.
- ▶ Prepričajte se, da je naprava priklopljena na pravilno nameščen sistem zaščitnega vodnika.
- ▶ Prepričajte se, da je predvidena takšna naprava, ki omogoča odklop iz omrežja s širino kontaktne odprtine, ki znaša vsaj 3 mm na vseh polih (odklopnik, varovalka, prekinjevalec električnega tokokroga, varovalo).

## 2.5 Varnostni napotki za uporabo

### NEVARNOST

#### Nevarnost požara zaradi pregreth olj ali maščob

Olje ali maščoba se lahko zelo hitro segreje in vname.

- ▶ Naprave nikoli ne puščajte brez nadzora pri delu z olji in maščobami.
- ▶ Požarov, povzročenih zaradi olja ali maščobe, nikoli ne gasite z vodo.
- ▶ Izklopite napravo.
- ▶ Ogenj zadušite, npr. s pokrovko lonca ali požarno odejo.

### OPOZORILO

#### Nevarnost opeklin zaradi vročih naprav

Nekatere naprave in njihovi dostopni deli med delovanjem postanejo vroči. Po izklopu se morajo najprej ohladiti. Dotikanje vročih površin lahko povzroči hude opekline.

- ▶ Ne dotikajte se vročih naprav.
- ▶ Bodite pozorni na prikazovalnik preostale toplote.

### OPOZORILO

#### Nevarnost opeklin zaradi izpada električne energije

Med ali po izpadu električne energije lahko naprava, ki je bila pred tem v uporabi, še vedno ostane vroča.

- ▶ Dokler je naprava vroča, se je ne dotikajte.
- ▶ Otroci se naj ne približujejo vroči napravi.

## OPOZORILO

### **Nevarnost opeklin in požara zaradi vročih predmetov**

Naprava in njeni dostopni deli so med delovanjem in v fazi ohlajanja vroči. Predmeti, ki so v stiku z vročimi elementi naprave, se zelo hitro segrejejo in lahko povzročijo hude opekline (to velja zlasti za kovinske predmete, kot so noži, vilice, žlice, pokrovi ali elemente naprave) ali se vnamejo.

- ▶ Na napravi ne pustite ležati nobenih predmetov.
- ▶ Uporabljajte primerne pripomočke (kuhinjska krpa, toplotno zaščitene rokavice).
- ▶ Pri indukcijski kuhalni plošči se ne zanašajte na prepoznavo lonca, temveč po uporabi vedno izklopite napravo.

## PREVIDNO

### **Poškodba zaradi vroče kuhalne posode**

Vroča kuhalna posoda lahko poškoduje določene komponente naprave.

- ▶ Na območje prikazovalnika polja za upravljanje ali kuhalne plošče ne postavljajte vroče kuhalne posode.
- ▶ Vroče kuhalne posode ne približujte rešetki odvoda pare.

## NAPOTEK

### **Poškodbe naprave**

Nepravilna uporaba lahko povzroči poškodbe naprave.

- ▶ Prepričajte se, da sta dno kuhalne posode in površina naprave čista in suha.
- ▶ Kuhalno posodo vedno dvignite (ne vlecite), da preprečite praske in abrazijo na površini naprave.
- ▶ Naprave ne uporabljajte kot odlagalno površino.
- ▶ Po uporabi vedno izklopite napravo.

### 2.5.1 Varnostni napotki za uporabo odvoda pare

## NEVARNOST

### **Smrtna nevarnost zaradi zastrupitve z dimom**

Pri odvajanju zraka odvod pare odvaja zrak iz prostora postavitve in sosednjih sob. Brez zadostnega dovoda zraka nastane podtlak. Pri istočasni uporabi kurišča, odvisnega od zraka v prostoru, se lahko strupeni plini iz kurišča ali jaška odvoda vsesavajo nazaj v stanovanjske prostore.

- ▶ Prepričajte se, da je vedno na voljo zadosten dovod zraka.
- ▶ Uporabljajte le dovoljene in preverjene stikalne naprave (npr. okensko kontaktno stikalo, podtlačno stikalo) in pustite, da jih namesti pooblaščen strokovno osebje (pooblaščen dimnikar).

## OPOZORILO

### **Nevarnost požara zaradi flambiranja**

Ko je odvod pare vključen, sesa kuhinjsko maščobo. Pri flambiranju jedi se lahko kuhinjska maščoba vname.

- ▶ Odvod pare redno čistite.
- ▶ Ko je odvod pare vključen, nikoli ne uporabljajte odprtega ognja.

## PREVIDNO

### Poškodbe zaradi vsesanih predmetov ali papirja

Majhni in lahki predmeti, kot so na primer čistilne krpice iz blaga ali papirja, so lahko posesani skozi odvod pare. Zaradi tega se lahko poškoduje ventilator ali pa to vpliva na delovanje napeljave za odvod zraka.

- ▶ Na odvodu pare ne shranjujte predmetov ali papirja.
- ▶ Odvod pare uporabljajte samo z vstavljenim maščobnim filtrom.

## PREVIDNO

### Poškodbe zaradi maščobnih oblog in umazanije

Maščobne obloge in umazanija lahko vplivajo na delovanje odvoda kuhalne plošče.

- ▶ Odvoda pare nikoli ne uporabljajte brez pravilno vstavljenega maščobnega filtra iz nerjavnega jekla.

## NAPOTEK

### Povečana vlažnost

Pri vsakem postopku kuhanja se zaradi kuhanja v zrak prostora sprošča dodatna vlaga. Obtočno zračenje iz kuhalne pare odstrani le malo vlage.

- ▶ Pri obtočnem zračenju poskrbite za zadosten dovod svežega zraka, npr. skozi odprto okno.
- ▶ Zagotovite normalno in prijetno temperaturo v prostoru (45–60 % vlage v zraku), npr. tako, da odprete naravne prezračevalne odprtine ali da uporabite prezračevanje stanovanjskega prostora.

## 2.5.2 Varnostni napotki za uporabo kuhalnih plošč

### NEVARNOST

#### Nevarnost požara zaradi nenadzorovane kuhalne plošče

Olje ali maščoba se lahko zelo hitro segreje in se vname.

- ▶ Olja ali maščobe nikoli ne segrevajte brez nadzora.
- ▶ Požarov, povzročenih zaradi olja ali maščobe, nikoli ne gasite z vodo.
- ▶ Izklopite kuhalno ploščo.
- ▶ Ogenj zadušite, npr. s pokrovko lonca ali požarno odejo.
- ▶ BORA Assist uporabljajte le pod nadzorom in z namensko posodo.

### NEVARNOST

#### Nevarnost eksplozije zaradi vnetljivih tekočin

Vnetljive tekočine, ki so v bližini kuhalne plošče lahko eksplodirajo in povzročijo hude telesne poškodbe.

- ▶ Med obratovanjem naprave v njeni bližini ne pršite aerosolov.
- ▶ V bližini kuhalne plošče ne shranjujte vnetljivih tekočin.

## OPOZORILO

### **Nevarnost opeklin zaradi uhajanja vročih tekočin**

Nenadzorovan postopek kuhanja lahko privede do prekipevanja ali iztekanja vročih tekočin.

- ▶ Spremljajte vse postopke kuhanja.
- ▶ Preprečite prekipevanje.
- ▶ Po uporabi vedno izklopite napravo.
- ▶ BORA Assist uporabljajte le pod nadzorom in z namensko posodo.

## OPOZORILO

### **Nevarnost opeklin zaradi vroče pare**

Tekočine med kuhališčem in dnom kuhalne posode lahko pri izhlapevanju povzročijo opekline kože.

- ▶ Prepričajte se, da sta kuhališče in dno kuhalne posode vedno suha.

## NAPOTEK

### **Poškodbe zaradi sladke in slane hrane**

Sladka in slana hrana ter razni sokovi, ki se nahajajo na kuhališču, lahko poškodujejo kuhališče.

- ▶ Pazite na to, da na vročem kuhališču ne bo sladke in slane hrane ali sokov.
- ▶ Iz vročega kuhališča takoj odstranite sladko in slano hrano ter sokove.

## PREVIDNO

### **Elektromagnetno sevanje**

Vpliv na srčne spodbujevalnike, slušne aparate in kovinske vsadke. Indukcijske kuhalne plošče na območju kuhališč proizvajajo visokofrekvenčno elektromagnetno polje. Če srčne spodbujevalnike, slušne aparate ali kovinske vsadke približamo v neposredno bližino kuhališč, ima lahko to na njih negativen vpliv in povzroči motnje pri njihovem delovanju.

- ▶ V dvomih se obrnite na proizvajalca vašega medicinskega pripomočka ali na zdravnika.

## 2.6 Varnostni napotki za čiščenje in vzdrževanje

### NAPOTEK

#### **Poškodbe naprave zaradi umazanije**

Umazanija lahko privede do poškodb, omejitev delovanja ali neprijetnih vonjav.

- ▶ Redno očistite napravo.
- ▶ Umazanijo nemudoma odstranite.
- ▶ Za čiščenje uporabite izključno neabrazivna čistilna sredstva, da preprečite praske in abrazijo na površini.
- ▶ Prepričajte se, da pri čiščenju v notranost naprave ne zaide voda. Uporabljajte le zmerno vlažno krpo. Naprave nikoli ne škropite z vodo. Voda, ki prode v notranost, lahko povzroči škodo.
- ▶ Za čiščenje ne uporabljajte parnih čistilnikov. Para lahko na delih, ki so pod napetostjo povzroči kratek stik, kar lahko privede do materialne škode.
- ▶ Upoštevajte vsa obvestila v poglavju »Čiščenje in vzdrževanje«.

## 2.6.1 Varnostni napotki za čiščenje in vzdrževanje odvoda pare

### NEVARNOST

#### Nevarnost požara zaradi maščobnih oblog

Če je maščobni filter očiščen nepravilno ali nezadostno ali filter ni bil pravočasno zamenjan, se lahko poveča nevarnost požara.

- ▶ Filter čistite in menjajte v rednih intervalih.

### OPOZORILO

#### Nevarnost telesnih poškodb pri odpiranju spodnjega pokrova ohišja

Pri obračanju kolesa ventilatorja obstaja nevarnost telesnih poškodb.

- ▶ Pred odstranitvijo pokrovov na območju kolesa ventilatorja napravo izklopite in jo varno odklopite iz električnega omrežja.

### OPOZORILO

#### Nevarnost telesnih poškodb zaradi vrtečega se kolesa ventilatorja

Če se pri menjavi filtra kolo ventilatorja vrti, lahko to povzroči telesne poškodbe.

- ▶ Filter z ogljem (filter z aktivnim ogljem) zamenjajte le, ko je naprava izklopljena.

### NAPOTEK

#### Poškodbe naprave in motnje delovanja

Umazane prezračevalne odprtine lahko poškodujejo komponente in povzročijo okvare.

- ▶ Vse prezračevalne odprtine naj bodo odprte in čiste.

## 2.6.2 Varnostni napotki za čiščenje in vzdrževanje kuhalnih plošč

### OPOZORILO

#### Nevarnost opeklin zaradi vročih površin

Pri čiščenju vročih kuhalnih plošč obstaja nevarnost opeklin.

- ▶ Kuhalno ploščo čistite šele, ko je ohlajena.
- ▶ Bodite pozorni na prikazovalnik preostale toplote.

## 2.7 Varnostna navodila za popravila, servis in nadomestne dele

### NEVARNOST

#### Nevarnost poškodb med popravilom

Pomanjkanje spretnosti lahko povzroči poškodbe med popravilom.

- ▶ Popravila in servisiranje sme izvajati samo strokovno usposobljeno osebje, ki pozna in upošteva lokalne predpise in dodatne predpise lokalnega podjetja za oskrbo z električno energijo.
- ▶ Napravo varno odklopite iz električnega omrežja.
- ▶ Dela v zvezi z električnimi gradbenimi deli lahko opravijo le usposobljeni električarji.
- ▶ Poškodovano napeljavo omrežnega priključka je potrebno zamenjati z ustrezno napeljavo omrežnega priključka.

## OPOZORILO

### **Nevarnost telesnih poškodb ali škode zaradi nepravilnih popravil**

Napačni gradbeni deli lahko privedejo do osebnih poškodb ali do poškodb naprave. Spremembe, dopolnitve ali prenova naprave lahko vplivajo na varnost.

- ▶ Za popravila uporabljajte le originalne nadomestne dele.
- ▶ Naprave ne spreminjajte, dopolnjujte ali prenavljajte na noben način.

## **2.8 Varnostni napotki za demontažo in za odlaganje med odpadke**

### NEVARNOST

#### **Nevarnost poškodb med demontažo**

Pomanjkanje spretnosti lahko povzroči poškodbe med demontažo.

- ▶ Demontažo lahko izvede le usposobljeno strokovno osebje, ki pozna in upošteva lokalne predpise in dodatne predpise lokalnega podjetja za oskrbo z električno energijo.
- ▶ Napravo varno odklopite iz električnega omrežja.
- ▶ Dela v zvezi z električnimi gradbenimi deli lahko opravijo le usposobljeni električarji.

### NEVARNOST

#### **Nevarnost električnega udara zaradi nepravilne pritrditve**

Ob nepravilni pritrditvi naprave na omrežno napetost obstaja nevarnost električnega udara.

- ▶ Napravo varno odklopite iz električnega omrežja.
- ▶ Z odobreno merilno napravo se prepričajte, da naprava ni pod napetostjo.
- ▶ Ne dotikajte se izpostavljenih kontaktov na elektronski enoti, saj lahko vsebuje ostanke pozitivnega naboja.

### NEVARNOST

#### **Nevarnost električnega udara zaradi ostankov pozitivnega naboja**

Električne komponente naprave lahko vsebujejo ostanke pozitivnega naboja in lahko povzročijo električni udar.

- ▶ Ne dotikajte se izpostavljenih kontaktov.

## 3 Tehnični podatki

### 3.1 S Pure

Parameter	Vrednost
Večfazna priključna napetost	380 – 415 V 2N/3N
Enofazna priključna napetost	220 – 240 V
Frekvenca	50-60 Hz
Največja poraba energije	7360 W
Varovalo/omrežni priključek, trifazno	3 x 16 A
Varovalo/omrežni priključek, dvofazno	2 x 16 A
Varovalo/omrežni priključek, enofazno	1 x 32 A (1 x 20 A 1 x 16 A)
Dimenzije (širina x globina x višina)	580 x 515 x 199 mm
Teža (vključno z dodatno opremo/embalažo)	20,9 kg (PURSA2, PURSA2R) 22,2 kg (PURSU2, PURSU2R)

#### Kuhalna plošča

Velikost kuhališča spredaj levo	Ø 95 mm
Moč kuhališča spredaj levo	400 W
Moč stopnje Power kuhališča spredaj levo	600 W
Velikost kuhališča spredaj desno	230 x 230 mm
Moč kuhališča spredaj desno	2100 W
Moč stopnje Power kuhališča spredaj desno	3000 W
Velikost kuhališča zadaj levo	Ø 140 mm
Moč kuhališča zadaj levo	900 W
Moč stopnje Power kuhališča zadaj levo	1350 W
Velikost kuhališča zadaj desno	230 x 230 mm
Moč kuhališča zadaj desno	2100 W
Moč stopnje Power kuhališča zadaj desno	3000 W

#### Sistem odvodnega zraka

Stopnje moči odvoda pare	1 - 9, P
Priključek za odvod zraka	BORA Ecotube

#### Sistem obtočnega zraka

Stopnje moči odvoda pare	1 - 9, P
Velikost izpušne odprtine (BxH)	445 x 137 mm
Čas neuporabe filtra z ogljem	150 h (1 Jahr)

Tab. 3.1 Tehnični podatki S Pure

### 3.1.1 Dimenzije naprave PURSA2/R

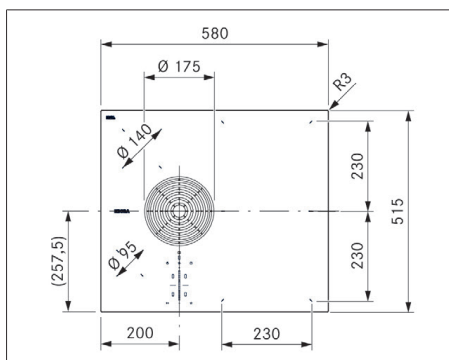

Sl. 3.1 Pogled od zgoraj na PURSA2/R

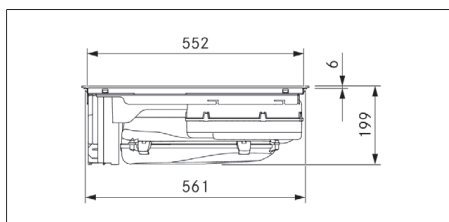

Sl. 3.2 Pogled od spredaj na PURSA2/R

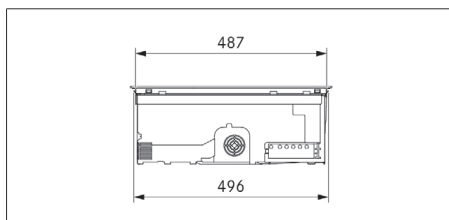

Sl. 3.3 Pogled od strani na PURSA2/R

### 3.1.2 Dimenzije naprave PURSU2/R

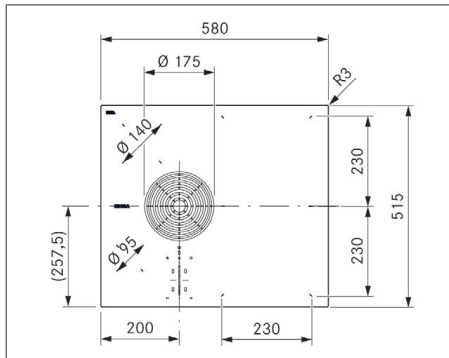

Sl. 3.4 Pogled od zgoraj na PURSU2/R

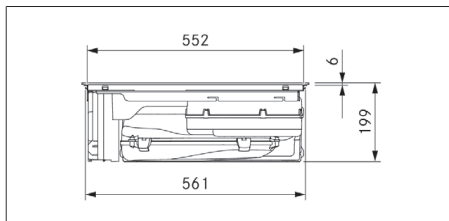

Sl. 3.5 Pogled od spredaj na PURSU2/R

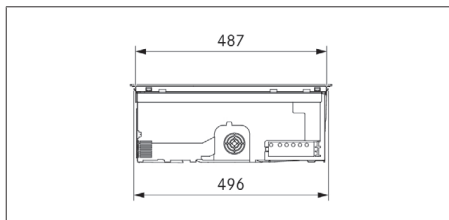

Sl. 3.6 Pogled od strani na PURSU2/R

## 4 Opis naprave

► Upoštevajte vsa opozorila in varnostne napotke (glejte "2 Varnost").

### 4.1 Tipška oznaka

Modeli s sijočo steklokeramiko:

Model	Oznaka izdelka
PURSA2	S Pure kombinirana indukcijska kuhalna plošča z vgrajenim odvodom pare – odvod zraka

Model	Oznaka izdelka
PURSU2	S Pure kombinirana indukcijska kuhalna plošča z vgrajenim odvodom pare – obtočni zrak

Tab. 4.1 Opis modela

Modeli z mat steklokeramiko:

Model	Oznaka izdelka
PURSA2R	S Pure Rough kombinirana indukcijska kuhalna plošča z vgrajenim odvodom pare – odvod zraka
PURSU2R	S Pure Rough kombinirana indukcijska kuhalna plošča z vgrajenim odvodom pare – obtočni zrak

Tab. 4.2 Opis modela

Razdelitev in tehnologija:

2 kuhališči levo = indukcija

2 kuhališči desno = FLEX-indukcija

## 4.2 Sistemska oznaka

### 4.2.1 Postavitev

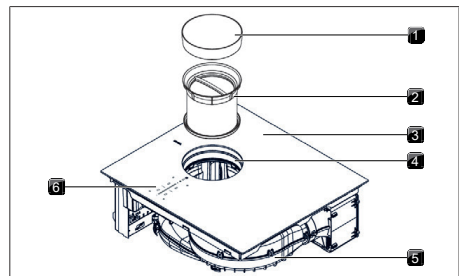

Sl. 4.1 Kuhalna plošča

- |                         |   |
|-------------------------|---|
| [1] Rešetka odvoda pare | [2] Maščobni filter iz nerjavnega jekla |
| [3] Kuhalna plošča      | [4] Odprtina za dovod zraka             |
| [5] Ventilatorji        | [6] Polje za upravljanje                |

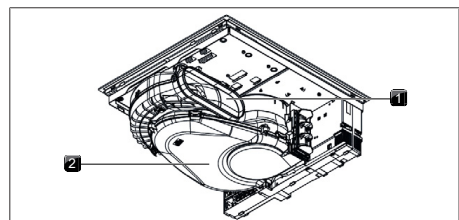

Sl. 4.2 Različica z odvodom zraka, pogled od zadaj

- |                             |                            |
|-----------------------------|----------------------------|
| [1] Odprtina za odvod zraka | [2] Ohišje zračnega kanala |
|-----------------------------|----------------------------|

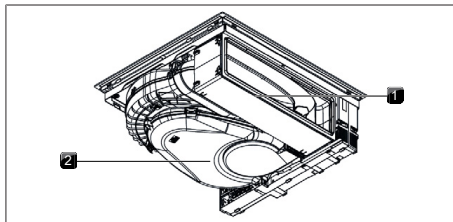

Sl. 4.3 Različica z obtočnim zrakom, pogled od zadaj

- [1] Ogleni filter [2] Ohišje zračnega kanala

## 4.2.2 Polje za upravljanje

Napravo lahko upravljate preko centralnega polja za upravljanje na dotik.

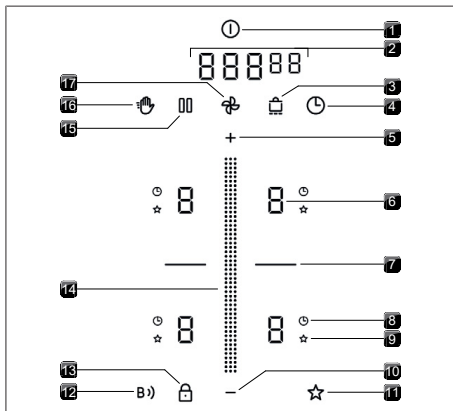

Sl. 4.4 Polje za upravljanje

- [1] Gumb za vklop/izklop [2] Večfunkcijski prikazovalnik  
 [3] Gumb za ohranjanje toplote [4] Kratkoročna budilka  
 [5] Gumb Plus [6] Prikazovalnik kuhalnega polja  
 [7] Gumb za premostitev [8] Prikaz časovnika kuhališča  
 [9] Prikaz možnosti Assist [10] Gumb Minus  
 [11] Gumb za možnost Assist [12] Gumb za možnost Connect  
 [13] Gumb za varovalni zaklep za otroke [14] Drsnik  
 [15] Gumb za premor [16] Gumb za čiščenje  
 [17] Gumb ventilatorja

## 4.2.3 7-segmentni prikazovalniki

### Večfunkcijski prikazovalnik

Prikazovalnik	Pomen
1-9	Stopnja moči
P	Stopnja Power
□	Neaktivna
A	Avtomatika odvoda
⌂	Avtomatika za nadaljnje kuhanje
F	Prikazovalnik za servis filtra
00000	Prikaz časa (minute <sup>sekunde</sup> )
npr. E	Koda napake

Tab. 4.3 Pomen 7-segmentnih prikazovalnikov

### Prikazovalnik kuhalnega polja

Prikazovalnik	Pomen
1-9	Stopnja moči
P	Stopnja Power
-	Stopnja za ohranjanje toplote
A	Funkcija Assist
U	Prepoznavna lonca
□	Neaktivna
H	Prikazovalnik preostale toplote (kuhališče je izklopljeno, vendar še vedno vroče)
E	Napaka

Tab. 4.4 Pomen 7-segmentnih prikazovalnikov

## 4.2.4 Koncept moči osvetlitve

Naprava samodejno prilagodi moč osvetlitve prikazovalnikov trenutni situaciji uporabe. Funkcije, ki niso na voljo, so skrite, neaktivne pa zatemnjene.

## 4.3 Princip delovanja odvoda kuhalne plošče

Odvod pare se uporablja kot sistem odpadnega zraka ali sistem recikuliranega zraka.

### Način delovanja odvoda zraka

Kuhalna para se prek ventilatorja odvaja na prosto skozi sistem kanalov.

### Način delovanja obtočnega zraka

Kuhalna para se preko ventilatorja usmeri v filter z ogljem (filter z aktivnim ogljem). Filter z ogljem nase veže vonjave, ki nastajajo med postopkom kuhanja. Tako očiščen zrak pride nazaj v prostor. Zaradi higienskih in zdravstvenih razlogov je treba filter z ogljem zamenjati v priporočenih intervalih (Čiščenje in vzdrževanje).

 Pri obtočnem zračenju je treba poskrbeti za prezračevanje in odzračevanje, za odvajanje vlage v zraku.

## 4.4 Princip delovanja indukcijske kuhalne plošče

Indukcijska kuhališča segrevajo kuhhalno posodo z magnetnim poljem. Dno lonca se neposredno segreva. Kuhališče segreva le posredno. Kuhališča z indukcijsko tehnologijo delujejo le z ustrezno kuhhalno posodo (dno, ki se lahko namagnetni, z zadostnim premerom).

### Stopnje moči

Visoka moč indukcijske kuhhalne plošče zelo hitro segreje kuhhalno posodo. Če želite preprečiti, da bi se hrana prismodila, je pri izbiri stopnje moči v primerjavi s konvencionalnimi kuhhalnimi sistemi, potrebna prilagoditev.

Informacije v tabeli so referenčne vrednosti. Glede na kuhhalno posodo in na količino polnjenja se priporoča, da prilagodite stopnjo moči.

Stopnja moči	Dejavnost
1	Topljenje masla ali čokolade, topljenje želatine
1-3	Ohranjanje toplote omak in juh, nabrekanje riža
2-6	Kuhanje krompirja, testenin, juh, ragujev, dušenje sadja, zelenjave in rib, odtajanje jedi
6-7	Cvrtje v prevlečenih posodah, nežno cvrtje (brez pregrevanja maščobe) zrezkov, rib
7-8	Segrevanje maščobe, pečenje mesa, kuhanje raznih omak in juh, pečenje omet
9	Segrevanje večjih količin tekočin, praženje steakov
P	Segrevanje vode

Tab. 4.5 Priporočila za stopnje moči

### Primerna kuhhalna posoda

Kuhhalna posoda s to oznako  je primerna za indukcijske kuhhalne plošče.

► Upoštevajte najmanjši premer dna kuhhalne posode:

Naprava	Kuhališče	Najmanjši premer dna kuhhalne posode
S Pure	levo spredaj	70 mm
	levo zadaj	80 mm
	desno spredaj	110 mm
	desno zadaj	110 mm

Tab. 4.6 Najmanjši premer kuhhalne posode

► Kuhhalno posodo položite neposredno na steklokeramiko (brez podstavkov ali podobnega).

 Časi segrevanja hrane, časi neprekinjenega segrevanja in tudi rezultati kuhanja so v veliki meri odvisni od postavitve in sestave kuhhalne posode.

 Dno kuhhalne posode ne sme biti ukrivljeno, ne sme imeti ostrih utorov in ostrih robov. Posoda z ukrivljenim dnom morda ne bo zaznana ali pa se bo pregrela. Ostri utori ali robovi lahko opraskajo površino kuhališča.

### Zvoki

Pri delovanju indukcijskih kuhališč lahko zaradi materiala in obdelave kuhhalne posode nastaja hrup (npr. brnjenje, prasketanje, žvižganje, klikanje ali brenčanje).

## 5 Funkcija in upravljanje

 Vgrajen odvod pare se ne sme uporabljati z drugimi kuhhalnimi ploščami.

 Napravo lahko uporabljate le, če so vgrajeni loputa za zamenjavo filtra, maščobni filter iz nerjavnega jekla in rešetka odvoda pare (pri izvedbi za obtočni zrak tudi filter z ogljem).

► Upoštevajte vsa opozorila in varnostne napotke (glejte "2 Varnost").

### 5.1 Splošni napotki za uporabo

Napravo lahko upravljate prek centralnega polja za upravljanje. Polje za upravljanje ima območja na dotik in območja za prikaz. Napravo lahko upravljate s prsti, dotikom (upravljanje na dotik) in drsenjem (upravljanje z drsnikom).

## 5.2 Upravljanje na dotik

Sistem prepozna različne ukaze na dotik.

Ukazi na dotik	uporabno za	Čas (stika)
Kratek pritisk	Gumbi + drsnik	0,3 sek
Daljši pritisk	Gumbi + drsnik	1 – 8 sek.
Drсни gjb s prstom	Drsnik	0,1 – 8 sek.

Tab. 5.1 Upravljanje na dotik

## 5.3 Upravljanje sistema



### 5.3.1 Vklp/izklp

► Daljši pritisk gumba za vklop/izklp .

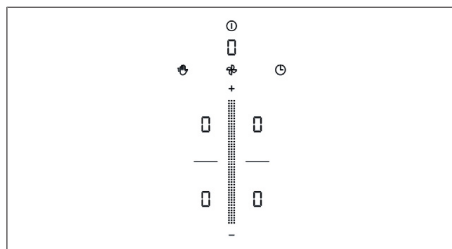
Po zagonu sistema se prikaže standardni prikazovalnik.



Sl. 5.1 Standardni prikazovalnik po vklopu

 Ko je varovalni zaklep za otroke aktiven, po zagonu sistema sveti gumb za zaklepanje. .

### 5.3.2 Kratkoročna budilka

Ko preteče nastavljeni čas, se sproži kratkoročna budilka z vizualnim in zvočnim signalom (funkcija ure za kuhanje jajc).





#### Aktiviranje kratkoročne budilke

► Kratak pritisk na gumb za kratkoročno budilko .

V večfunkcijskem prikazovalniku se prikaže podatek o času (□□□□□).

#### Nastavitev časa

► Nastavite zelen čas:

Ukaz	Povečaj št. minut	Zmanjšaj št. minut
Kratek pritisk na		
Drsnik	Podrsajte navzgor	Podrsajte navzdol
Ukaz	Povečaj št. sekund	Zmanjšaj št. sekund
Kratek pritisk na		
Kratek pritisk na		
Drsnik	Podrsajte navzgor	Podrsajte navzdol

Tab. 5.2 Nastavitev časa

### Zagon kratkoročne budilke

► Kratak pritisk na gumb za kratkoročno budilko . Nastavljen čas se prične odšteti. V večfunkcijskem prikazovalniku je prikazan preostali čas.

#### Čas je potekel

V zadnjih 10 sekundah odštevanja časa je preostali čas prikazan do sekunde natančno in utripa. Po preteku časa se glasi zvočni signal.

#### Predčasno deaktiviranje kratkoročne budilke

► Daljši pritisk na gumb za kratkoročno budilko .

### 5.3.3 Funkcija Recovery

Če pride do nenamernega izklapa naprave in jo znova zaženite v 15 sekundah, lahko obnovite prej izbrane nastavitve s funkcijo Recovery.

► Znova vklopite napravo, še preden poteče 15 sekund.

- Gumb za premor utripa in predhodno izbrane nastavitve so zatemnjene.

#### Obnovitev predhodno izbranih nastavitvev

► Kratak pritisk gumba za premor .

- Nastavitve bodo ponovno izbrane in zagnane.

#### Preklic izbranih nastavitvev

► Počakajte 15 sekund.

ali

► Daljši pritisk na gumb za premor .

- Prikaže se standardni prikazovalnik.

## 5.4 Funkcije odvoda kuhalne plošče

### 5.4.1 Stopnje moči ventilatorja

Stopnje moči ventilatorja lahko upravljate na različne načine:

► Kratak pritisk na  ali .

► Regulacija prek drsnika .

► Kratak pritisk določenega položaja drsnika .

### 5.4.2 Stopnja Power ventilatorja

Ob aktivaciji stopnje Power je za vnaprej določen čas na voljo največje učinkovitosti odvoda zraka. Po 5 minutah se stopnja Power samodejno preklopi nazaj na stopnjo moči 9.

#### Aktiviranje stopnje Power ventilatorja

► Kratak pritisk  pri aktivni stopnji moči 9.

- Na prikazovalniku ventilatorja se pojavi .

## Deaktiviranje stopnje Power ventilatorja

Stopnja Power ventilatorja se predčasno deaktivira, če nastavite drugo stopnjo moči.



### 5.4.3 Avtomatika odvoda

Učinkovitost odvoda zraka se samodejno prilagodi najvišji uporabljeni stopnji moči vseh delujočih kuhališč s kratkim zamikom.

Funkcija	Stopnje moči									
Kuhalna stopnja	1	2	3	4	5	6	7	8	9	P
Učinkovitost odvoda zraka	4	4	4	4	5	6	7	8	9	P

Tab. 5.3 Učinkovitost odvoda zraka pri aktivni avtomatiki odvoda

### Aktiviranje avtomatike odvoda zraka za postopek kuhanja:



- ▶ Kratak pritisk gumba ventilatorja .
- Prikazan je .

### Deaktiviranje avtomatike odvoda:

- ▶ Podrsajte na stopnjo moči ventilatorja, ali
- ▶ Kratak pritisk gumba ventilatorja .

### 5.4.4 Izklop ventilatorja



#### Izklop ventilatorja

- ▶ Podrsajte navzdol do stopnje moči 0, ali
- ▶ Kratak pritisk na  do stopnje moči 0, ali
- ▶ Daljši pritisk na gumb ventilatorja .
- Po zaključenem delovanju odvoda se aktivira avtomatika za nadaljnje kuhanje.

### 5.4.5 Avtomatika za nadaljnje kuhanje

Odvod pare deluje na nizki stopnji in se po določenem času samodejno izklopi. Trajanje nadaljnega delovanja lahko nastavite v meniju (tovarniška nastavev 30 minut).

### Predčasni izklop avtomatike za nadaljnje kuhanje

- ▶ Daljši pritisk na gumb ventilatorja .
-  BORA izrecno priporoča nadaljnje delovanje odvoda pare.



### 5.4.6 Prikazovalnik za servis filtra

Prikazovalnik za servis filtra odvoda pare se samodejno aktivira, ko je dosežena življenjska doba filtra z aktivnim ogljem (samo pri obtočnem zraku).

- V večfunkcijskem prikazovalniku je prikazan .
- Uporaba je še vedno možna brez omejitev.

## 5.5 Funkcije kuhalne plošče

### 5.5.1 Prepoznava lonca

Pri indukcijskih kuhalnih ploščah kuhališče samodejno prepozna velikost kuhalne posode in ciljno usmeri energijo le na to površino. Če je na prikazovalniku izmenično prikazano  / , indukcijsko kuhališče ne deluje. Možni vzroki so:

- ni kuhalne posode,
- neprimerna kuhalna posoda,
- premer dna kuhalne posode je premajhen.

Če po poteku 10 minut po nastavitvi stopnje moči ni zaznan noben lonec, se bo kuhališče samodejno izklopilo.

### Trajna prepoznava lonca

Naprava samodejno zazna nameščeno kuhavno posodo in aktivira upravljanje ustreznega kuhališča. Ročna izbira kuhališča odpade (Točka menija 7: Trajna prepoznava lonca).



-  Pri indukcijski kuhalni plošči se ne zanašajte na prepoznavo lonca, temveč po uporabi vedno izklopite napravo.

### 5.5.2 Izbira kuhališča

- ▶ Kratak pritisk na prikazovalnik kuhališča. Upravljanje kuhališča je aktivirano in nastavitve lahko izvajate, dokler se polje za upravljanje ne preklopi na standardni prikaz.

### 5.5.3 Nastavev stopnje moči za kuhališče

Po izbiri kuhališča lahko stopnjo moči nastavite na 3 različne načine:

- ▶ Podrsajte do zelene stopnje moči, ali
- ▶ Kratak pritisk določenega položaja drsnika, ali
- ▶ Kratak pritisk na  ali .

Opovite ta postopek, da po potrebi vklopite dodatna kuhališča.

-  Nastavljena stopnja moči je prikazana na posameznem prikazu kuhališča.

- i** Pet sekund po spremembi stopnje moči se prikazovalnik polja za upravljanje samodejno ponovno vrne na standardni prikazovalnik.

### 5.5.4 Stopnja Power kuhališč

Ob aktivaciji stopnje Power je za kuhališče na voljo največja zmogljivost kuhališča. Po 5 minutah se stopnja Power samodejno preklopi nazaj na stopnjo moči 9. Za kuhališče poleg njega se največja moč začasno zmanjša.

- i** Na stopnji Power nikoli ne segrevajte olja, maščobe ali podobnega. Zaradi velike moči se lahko dno lonca pregreje.

#### Aktiviranje stopnje Power za kuhališče

- ▶ Kratak pritisk **+** pri aktivni stopnji moči 9
- Na prikazovalniku kuhališča se pojavi **P**.

#### Predčasno deaktiviranje stopnje Power

- ▶ Nastavitev druge stopnje moči

- i** Če za drugo kuhališče izberete preveliko stopnjo moči, se na drugem kuhališču stopnja Power samodejno preklopi nazaj.

### 5.5.5 Časovnik kuhališč

Ta izklopna avtomatika samodejno izklopi izbrano kuhališče po preteku nastavljenega časa. Funkcijo časovnika kuhališča lahko uporabite tudi za več kuhališč (večkratni časovnik).

#### Aktiviranje časovnika kuhališča

Pogoj: Kuhališče je aktivno (stopnja moči je nastavljena).

- ▶ Kratak pritisk gumba časovnika **⌚**.
- V večfunkcijskem prikazovalniku se prikaže podatek o času (□□□□□).

#### Nastavitev časa

- ▶ Nastavite zelen čas:

Ukaz	Povečaj št. minut	Zmanjšaj št. minut
Kratek pritisk na	<b>+</b>	<b>-</b>
Drsnik	Podrsajte navzgor	Podrsajte navzdol
Ukaz	Povečaj št. sekund	Zmanjšaj št. sekund
Kratek pritisk na	□□□	
Kratek pritisk na	<b>+</b>	<b>-</b>
Drsnik	Podrsajte navzgor	Podrsajte navzdol

Tab. 5.4 Nastavitev časa

#### Vklop časovnika

- ▶ Kratek pritisk utripajočega gumba časovnika **⌚**. Nastavljen čas se prične odšteti. V večfunkcijskem prikazovalniku je prikazan preostali čas.

#### Prikaz preostalega časa

- ▶ Kratek pritisk na prikazovalnik kuhališča z aktivnim časovnikom kuhališča.
- Preostali čas je prikazan v večfunkcijskem prikazovalniku.

#### Sprememba aktivnega časovnika

- ▶ Kratak pritisk na prikazovalnik kuhališča z aktivnim časovnikom kuhališča.
- ▶ Kratak pritisk gumba časovnika **⌚**.
- Časovnik kuhališč se zaustavi.
- Prikaže se utripajoč preostali čas.
- ▶ Spremenite nastavljeni čas in znova zaženite časovnik kuhališč.

#### Večkratni časovnik

- ▶ Ponovite postopek pri drugih kuhališčih.

#### Predčasni izklop časovnika

- ▶ Kratak pritisk na prikazovalnik kuhališča z aktivnim časovnikom kuhališča.
- ▶ Daljši pritisk gumba časovnika **⌚**.

#### Čas je potekel

V zadnjih 10 sekundah odštevanja časa je preostali čas prikazan do sekunde natančno in utripa.

Po poteku nastavljenega časa se oglasi zvočni signal in kuhališče se samodejno izklopi (= stopnja moči **⏻**).

### 5.5.6 Funkcija premora

S funkcijo premora je možno enostavno in hitro začasno deaktivirati vsa kuhališča. Postopke kuhanja je mogoče prekiniti za največ 10 minut. Ko je funkcija premora znova deaktivirana, se delovanje nadaljuje z izvirnimi nastavitvami. Po poteku 10 minut se postopek kuhanja samodejno zaključí.

- i** Funkcija ventilatorja, funkcija za premostitev in aktivna kratkoročna budilka se ne prekinajo. Aktivni časovniki kuhališč se prekinajo.

#### Aktiviranje funkcije premora

- ▶ Kratak pritisk gumba za premor **⏸**.

#### Deaktiviranje funkcije premora

- ▶ daljši pritisk na gumb za premor **⏸**.

### 5.5.7 Funkcija za ohranjanje toplote

S funkcijo za ohranjanje toplote lahko že skuhano hrano ohranjamo toplo brez nevarnosti, da bi se prismočila. Maksimalno časovno trajanje funkcije za ohranjanje toplote je omejeno na 8 ur.

#### Aktiviranje funkcije za ohranjanje toplote

- ▶ Izbira kuhališča
- ▶ Kratak pritisk gumba za ohranjanje toplote .



#### Deaktiviranje funkcije za ohranjanje toplote

- ▶ Kratak pritisk na ustrezen prikazovalnik kuhališča.
- ▶ Daljši pritisk gumba za ohranjanje toplote , ali
- ▶ Podrsajte do konca navzdol (stopnja moči 0).
  - Funkcija za ohranjanje toplote se deaktivira.

### 5.5.8 Funkcija za premostitev

-  Funkcija je na voljo samo pri 2 kuhališčih s FLEX-indukcijo desno.

Dve kuhališči, postavljeni eno za drugim, lahko s funkcijo za premostitev kombiniramo v eno veliko površino kuhališča. Regulacija moči za kombinirano polje nato poteka prek upravljalnega elementa. Regulacija moči se izvaja sinhrono (obe kuhališči delujeta z enako stopnjo moči). Funkcija za premostitev je primerna za segrevanje jedi, npr. v pekaču.

-  Če sta pred aktivacijo funkcije za premostitev obe kuhališči aktivni, se prevzame nižja stopnja kuhanja. Če so časovniki kuhališč aktivni, se za premostitev prevzame časovnik z manjšo vrednostjo.
-  Če 10 sekund na nobenem kuhališču ni oz. je samo na enem od obeh kuhališč zaznana ustrezna kuhalna posoda, se funkcija za premostitev zaključi in kuhališča se deaktivirajo (prepoznavna lonca).

#### Aktiviranje funkcije za premostitev

- ▶ Kratak pritisk gumba za premostitev
- Obe kuhališči prikazujeta isto stopnjo moči.
- Prevzamemo se aktivne dodatne funkcije kuhališč (dvojni prikaz).

#### Deaktiviranje funkcije za premostitev

- ▶ Daljši pritisk gumba za premostitev, ali
- ▶ Daljši pritisk na eno enega izmed obeh prikazovalnikov kuhališč.
- Stopnje moči se nastavijo na 0.

- Če je bil aktiviran časovnik kuhališč, se ta deaktivira.

### 5.5.9 Samodejna funkcija za premostitev

Če je na dveh sosednje ležečih kuhališčih nameščena dovolj velika kuhalna posoda, se kuhališči samodejno povežeta v eno veliko kuhalno polje.

-  Če je vklopljena trajna prepoznavna lonca (Točka menija 7: Trajna prepoznavna lonca), se samodejno aktivira tudi funkcija za premostitev.

### 5.5.10 Izklop kuhališča

- ▶ Izbira kuhališča
- ▶ Nastavitev stopnje moči 0 ali
- ▶ Daljši pritisk na prikazovalnik kuhališča

## 5.6 Varnostne naprave

### 5.6.1 Varovalni zaklep za otroke

Varovalni zaklep za otroke preprečuje nenameren ali nepooblaščen vklop naprav. Če je varovalni zaklep za otroke aktiven, na polju za upravljanje sveti gumb za zaklepanje .

#### Trajno aktiviranje/deaktiviranje varovalnega zaklepa za otroke

(Meni za stranke)

#### Deaktiviranje varovalnega zaklepa za otroke za postopek kuhanja

- ▶ Daljši pritisk na gumb za zaklepanje .

### 5.6.2 Zapora za čiščenje

Zapora za čiščenje očisti polje za upravljanje. Če 5 sekund polje za upravljanje ne zazna nobenih potez, se zapora za čiščenje samodejno deaktivira.

#### Aktiviranje zapore za čiščenje

- ▶ Kratak pritisk gumba za čiščenje .

#### Predčasno deaktiviranje zapore za čiščenje

- ▶ Daljši pritisk gumba za čiščenje .

### 5.6.3 Prikazovalnik preostale toplote

Če je kuhališče po izklopu še vroče, se prikaže H.

- ▶ Ne dotikajte se vročih kuhališč.
- ▶ Na vročo kuhališče ne odlagajte nobenih predmetov.
- ▶ Po zadostnem času ohlajanja (temperatura < 55 °C), prikazovalnik ugasne.

## 5.6.4 Varnostni izklop

### Odvod pare

Odvod kuhalne plošče se po 120 minutah brez vnosa oz. spremembe stopnje moči preklopi v samodejni način.

### Kuhalne plošče

Vsako kuhališče se po vnaprej določenem času obratovanja brez spremembe stopnje moči samodejno izklopi. Trajanje do varnostnega izklopa se lahko nastavi v meniju za stranke.

Stopnja moči	Varnostni izklop po ur.:min.		
	Stopnja 1	Stopnja 2	Stopnja 3
1	12:00	8:24	6:00
2	10:00	6:24	4:00
3	9:00	5:12	2:30
4	8:00	4:12	2:00
5	6:00	3:18	1:30
6	4:00	2:12	1:00
7	4:00	2:12	1:00
8	3:00	1:48	0:45
9	2:00	1:18	0:30
P	0:05	0:05	0:05

Tab. 5.5 Varnostni izklop pri stopnjah moči

Stopnja za ohranjanje toplote	Varnostni izklop po ur.:min.		
	Stopnja 1	Stopnja 2	Stopnja 3
	12:00	8:00	4:00

Tab. 5.6 Varnostni izklop pri stopnjah za ohranjanje toplote

## 5.6.5 Zaščita pred pregrevanjem

Če se kuhališče pregreje, se moč samodejno zmanjša oziroma se naprava popolnoma izklopi. Zaščita pred pregrevanjem se sproži, ko:

- Se segreva kuhalna posoda brez vsebine.
- Se segreva olje ali maščoba pri visoki stopnji moči.
- se po izpadu električne energije kuhališče ponovno vklopi.

Zaščita pred pregrevanjem sproži enega izmed naslednjih ukrepov:

- Aktivirana stopnja Power se ponastavi.
- Stopnje Power ni več mogoče aktivirati.
- Nastavljena stopnja moči se zmanjša.

- Kuhalna plošča se popolnoma izklopi. Po zadostnem času ohlajanja se lahko kuhalna plošča ponovno uporablja s polno močjo.

# 6 Connect

## 6.1 Namestitev aplikacije

Aplikacija BORA JOY je brezplačno na voljo v trgovini Google Play Store™ ali Apple App Store®.

- ▶ Namestite aplikacijo BORA JOY na svoj pametni telefon.



## 6.2 Račun

Prek aplikacije BORA JOY je na napravo lahko hkrati povezan samo en pametni telefon.

Napravo je mogoče seznaniti samo z računom BORA JOY. Če želite napravo povezati z več pametnimi telefoni, morate aplikacijo BORA JOY uporabljati na vseh pametnih telefonih z istim računom BORA JOY.

Stranka ne more ponastaviti povezave med napravo in računom. Če želite vzpostaviti povezavo z novim računom BORA JOY, se obrnite na Servisna ekipa BORA:.

## 6.3 Pairing

- ▶ V meniju za stranke aktivirajte možnost povezljivosti Connectivity (Meni za stranke).
- Gumb za možnost Connect  mora biti zatemnjen.
- ▶ Odprite aplikacijo BORA JOY na svojem pametnem telefonu.
- ▶ Izberite zeleno napravo BORA in vzpostavite povezavo.
- Gumb za možnost Connect utripa.
- ▶ Dotaknite se gumba za možnost Connect , da potrdite povezavo.
- Gumb za možnost Connect zasveti pri 100 %.
- Če je povezava prekinjena, bo gumb možnost Connect spet zatemnjen.

## 6.4 Aplikacija BORA JOY

Določene nastavitve in programe lahko izberete, personalizirate in zažene neposredno preko aplikacije BORA JOY.

- ▶ Nastavitve lahko izvedete v aplikaciji. Pri tem sledite navodilom v aplikaciji.
- ▶ Izberite možnost »Prenos nastavitve«.
- Na polju za upravljanje bo začel utripati gumb za možnost Assist.

- ▶ Pritisnite na gumb Assist  za potrditev nastavitve.
- Nastavite so prenesene.

## 7 BORA Assist

- ▶ Upoštevajte vsa opozorila in varnostne napotke (glejte "2 Varnost").

BORA Assists so programi, ki so namenjeni za pripravo posebnih jedi ali postopke kuhanja ter so vam v pomoč pri kuhanju.

### 7.1 Kuhalna posoda

Funkcije BORA Assist se lahko uporablja le s primerno kuhhalno posodo:

[www.bora.com/cookware-recommendations](http://www.bora.com/cookware-recommendations)

- ▶ Pri zagonu BORA Assists uporabljajte samo kuhhalno posodo in vodo sobne temperature.

### 7.2 BORA Assist

Na napravi sta na voljo dve funkciji Assist:





- Fry – cvrtje pri natančno določeni temperaturi
- Coffee – priprava kave v kafetieri

#### 7.2.1 Dodelitev funkcij Assist preko aplikacije BORA JOY

- ▶ Izberite zelene funkcije Assist v aplikaciji BORA JOY.
- ▶ Izberite možnost »Prenos izborov«.
- ▶ Pritisnite na gumb funkcije Assist  za potrditev nastavitve.

### 7.3 Aktiviranje funkcij BORA Assist



Na eni strani naprave lahko uporabite največ eno funkcijo Assist.

- Na zelenem kuhališču ne sme biti prikazana preostala toplota.
- ▶ Kratek pritisk na zeleni prikazovalnik kuhališča
- ▶ Kratek pritisk gumba za funkcijo Assist .
- ▶ Z drsnikom ali pritiskom gumba +/- izberite zeleno funkcijo Assist.
- ▶ Pritisnite na gumb funkcije Assist  za potrditev izbire.
- Na prikazovalniku kahalne plošče se prikaže , zraven pa ikona za funkcijo Assist.
- Na drsniku se predvaja animacija med fazo segrevanja ali pa na prikazovalniku kuhališča utripa .

- Če so potrebni ročni postopki kuhanja, bo prikazovalnik kuhališča utripal. Ko uredite zahtevane postopke kuhanja, je potrebna potrditev funkcije Assist za nadaljevanje.
- ▶ Kratek pritisk na prikazovalnik kuhališča.
- ▶ Pritisnite na gumb funkcije Assist  za potrditev naslednjega koraka.

#### 7.3.1 Ponovna prilagoditev kuharskih programov





Med aktivnimi funkcijami Assist lahko natančno prilagodite stopnje moči. Pri tem lahko zvišate ali znižate stopnjo moči.

- ▶ Kratek pritisk na prikazovalnik kuhališča z aktivno funkcijo Assist.
- ▶ Natančna prilagoditev preko drsnika ali gumba  / 

#### 7.3.2 Fry - cvrtje pri natančno določeni temperaturi

 **Funkcija je na voljo samo na dveh desnih kuhališčih.**

Pri funkciji Assist Fry lahko nastavite temperaturo cvrtja v korakih po 20° C med 120 °C in 220 °C. Funkcija je zasnovana za ponve, ki podpirajo funkcijo Assist.

- ▶ Kratek pritisk na prikazovalnik kuhališča z aktivnim programom.
- ▶ Preko drsnika  ali gumba  /  - lahko izberete zeleno temperaturo cvrtja.
- Temperatura je prikazana v °C, in sicer na večfunkcijskem prikazovalniku.
- Na prikazovalniku kuhališča utripa , dokler ni prvič dosežena ciljna temperatura in se sproži zvočni signal.

Dejavnost	Temperatura °C
Dušenje zelenjave in sadja	120 - 140
Ocvrta jajca, omleta, umešana jajca	140 - 160
Pekovsko pecivo, palačinke, ameriške palačinke, ruske palačinke, crépeji, carski praženec	160 - 180
Pečeno meso, zelenjava na žaru, panirana živila (ribe, zrezki, zelenjava), pečeno sadje	180 - 200
Pečeni zrezki, kozice, ribji fileji, ocvrti krompir	200 - 220

Tab. 7.1 Priporočila glede temperature (navedbe v tabeli so okvirne vrednosti)

### 7.3.3 Coffee – priprava kave v kafetieri

S pomočjo funkcije Assist Coffee lahko pripravite kavo v kafetieri.

**i** Funkcija za pripravo kave pripravo kave je na voljo na obeh levih kuhališčih.

**i** Kafetiera mora biti primerna za indukcijske kuhalne plošče.

#### Priprava

- ▶ Določite potrebno količino vode za vašo kafetiero.
- ▶ Napolnite kafetiero v skladu z navodili proizvajalca in jo položite na ustrezno kuhališče.

Kuhališče	Prednastavljena količina vode
Kuhališče spredaj levo (Ø 95 mm)	210 ml
Kuhališče zadaj levo (Ø 140 mm)	280 ml

Tab. 7.2 Prednastavljene količine vode

#### Nastavitev in zagon funkcije Assist

- ▶ Izberite funkcijo Assist Coffee.
- ▶ Določite potrebno količino vode. Prek drsnika: ± 100 ml  
Prek gumbov **+** in **-**: ± 10 ml
- Zadnja nastavljena količina vode za posamezno kuhališče se samodejno shrani.
- ▶ Pritisnite na gumb funkcije Assist **☆** za zagon funkcije Assist.
- V večfunkcijskem prikazovalniku se prikaže preostali čas.
- Funkcija Assist se deaktivira, ko je kava pripravljena.

#### Nasveti in namigi

Kava je pripravljena prehitro:

- Nalili ste premajhno količino vode.
- Nalili ste preveliko količino vode.
- Kava je mleta preveč grobo (kava ima lahko voden okus).
- Nalita voda je pretopla. Če hladnejše vode ni na voljo, rahlo znižajte nastavljeno količino vode.
- Vložek za lijak ni povsem napolnjen z mletjo kavo.

Kava ne priteka popolnoma skozi lijak:

- Nalili ste preveliko količino vode.
- Nalili ste premalo količino vode.
- Kava je mleta preveč drobno (kava ima lahko kiselkast okus).
- Kafetiera ni tesno privita.
- Uporabili ste preveliko količino kave ali pa ste kavo stisnili.

**i** Čas delovanja se lahko med kuhališčima nekoliko razlikuje.

### 7.3.4 Prilagoditev časovnika kuhališča

Časovnike kuhališč lahko prilagodite ročno.

- ▶ Kratak pritisk na prikazovalnik kuhališča z aktivno funkcijo Assist.
- ▶ Kratak pritisk gumba časovnika **⌚**.
- ▶ Preko drsnika **⌨** ali gumba **+** / **-** lahko prilagodite čas.

### 7.4 Zagon funkcij BORA Assist preko aplikacije BORA JOY

Funkcije Assist, ki niso bile shranjene v aparatu, lahko zaženete samo z aplikacijo BORA JOY.

- ▶ Izberite funkcije Assist v aplikaciji BORA JOY.
- ▶ V aplikaciji BORA JOY izberite možnost »Začni program«.
- ▶ Pritisnite na gumb funkcije Assist **☆** za potrditev posebnega programa.

### 7.5 Predčasna prekinitve funkcije BORA Assist

Funkcije Assist lahko vedno predčasno prekinete.

- ▶ Kratak pritisk na prikazovalnik kuhališča z aktivno funkcijo Assist.
- ▶ Daljši pritisk na gumb za možnost Assist **☆** ali
- ▶ Daljši pritisk na prikazovalnik kuhališča.

### 7.6 Potek funkcije BORA Assist

Funkcije BORA Assist se po preteku časa deaktivirajo ali pa jih je potrebno ročno zaustaviti.

#### 7.6.1 Podaljšanje časa

Po poteku funkcije Assist lahko čas podaljšate ročno.

- ▶ Kratak pritisk na prikazovalnik kuhališča, na katerem je izbrana funkcija Assist.
- Na večfunkcijskem prikazovalniku se za 1 minuto prikaže časovnik kuhališč.
- Časovnike kuhališč lahko prilagodite ročno.
- ▶ Kratak pritisk gumba za funkcijo Assist **☆**.
- Funkcija Assist se podaljša.

## 8 Meni za stranke

V meniju za stranke lahko nastavite določene funkcije.

### Prilik menija za stranke

Pogoj: Naprava je vključena, vsa kuhališča in odvod pare so neaktivni in preostala toplota ni na voljo.

► Daljši pritisk večfunkcijskega prikazovalnika.

### Navigacija po meniju za stranke

Za preklop na naslednjo točko menija:

- Kratak pritisk večfunkcijskega prikazovalnika.
- Izvedene nastavitve se pri prehodu na drugo točko menija ali pri izhodu iz menija samodejno prevzamejo.

### Izhod iz menija za stranke

► Daljši pritisk večfunkcijskega prikazovalnika.  
ali

► Daljši pritisk gumba za vklop/izklop 

- Meni se izklopi in naprava se izklopi.



### Pregled menija za stranke

Točka menija/opis/izbira	Tovarniška nastavitve
Con Connectivity	Izklop
1 Glasnost zvočnih signalov (0 - 9)	0
2 Varovalni zaklep za otroke (vklop/izklop)	Izklop
3 Prikaz stanja filtra (Ponastavitev prikazovalnika za servis filtra)	
4 Trajanje avtomatike za nadaljnje kuhanje (40, 30, 20 min)	30 min
5 Hitrost odziva območij na dotik (1 počasi, 2 srednje, 3 hitro)	2
6 Preizkus lučk LED	
7 Trajna prepoznavna lonca	Izklop
8 Različica programske/strojne opreme	
9 Varnostni izklop (1 dolg, 2 srednji, 3 kratek)	2
0 Vrnitev na tovarniške nastavitve	

Tab. 8.1 Pregled menija za stranke

## 8.1 Točka menija Con: Connectivity

Funkcijo Connectivity lahko trajno aktivirate ali deaktivirate.

- Kratak pritisk zgornjega območja drsnika  za aktiviranje
- Kratak pritisk spodnjega območja drsnika  za deaktiviranje.

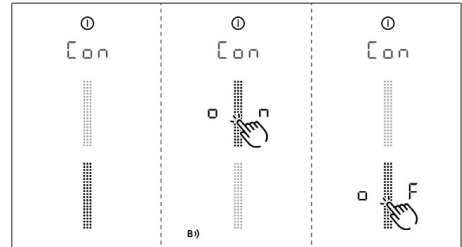

Sl. 8.1 Točka menija Con: Connectivity

## 8.2 Točka menija 1: Glasnost zvočnih signalov

Na voljo so različne stopnje glasnosti zvočnega signala. Glasnost zvočnih signalov, povezanih z varnostjo, pri tem ostane nespremenjena.

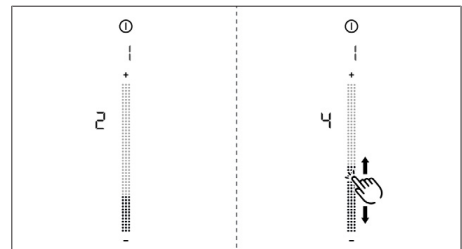

Sl. 8.2 Točka menija 1: Glasnost zvočnih signalov

### 8.2.1 Zvočni koncept



Sistem razlikuje med različnimi zvočnimi signali:

Zvočni signal	Namen
Kratek enojni ton (0,25 s)	Potrditve izbire
Zaporedje piskajočih tonov	Potrebno je ukrepanje

Tab. 8.2 Zvočni koncept

### 8.3 Točka menija 2: Varovalni zaklep za otroke

Varovalni zaklep za otroke lahko trajno aktivirate ali deaktivirate.

- ▶ Kratek pritisk zgornjega območja drsnika  za aktiviranje
- ▶ Kratek pritisk spodnjega območja drsnika  za deaktiviranje.

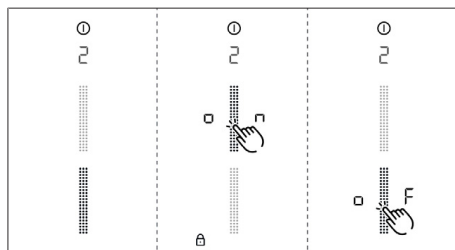

Sl. 8.3 Točka menija 2: Varovalni zaklep za otroke

### 8.4 Točka menija 3: Prikaz stanja filtra in ponastavitev prikazovalnika za servis filtra

- ▶ Daljši pritisk na **F**.
- Stanje filtra se ponastavi na 100 %.
- Prikazovalnik za servis filtra **F** se pri vklopu ne prikaže več.

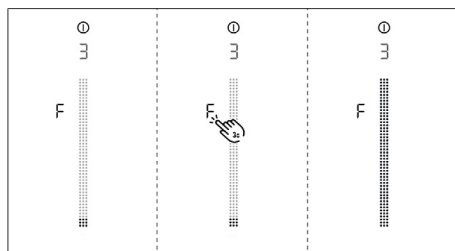

Sl. 8.4 Točka menija 3: Ponastavitev stanja filtra in prikazovalnik za servis filtra

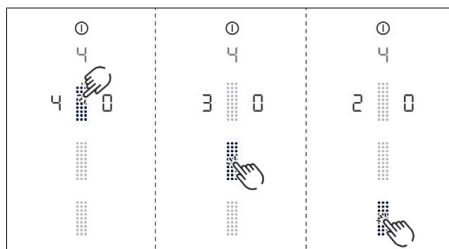

### 8.5 Točka menija 4: Trajanje avtomatike za nadaljnje kuhanje

Na voljo so 3 časi:  
40 minut/30 minut/20 minut



Sl. 8.5 Točka menija 4: Izбира trajanja avtomatike za nadaljnje kuhanje

### 8.6 Točka menija 5: Hitrost odzivnosti območij na dotik

- ▶ Izberite željeno hitrost odzivnosti.
- Hitrost odzivnosti : počasi
- Hitrost odzivnosti : zmerno
- Hitrost odzivnosti : hitro

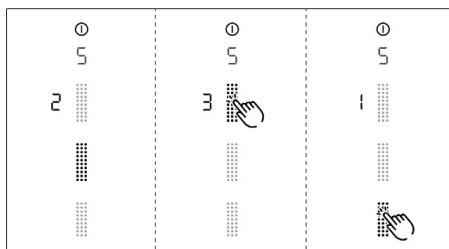

Sl. 8.6 Točka menija 5: Hitrost odzivnosti

## 8.7 Točka menija 6: Preizkus lučk LED

- ▶ Kratak pritisk območja drsnika .
- Vsi prikazovalniki prikazani s 50-odstotno močjo osvetljave.
- ▶ Kratak pritisk poljubnega prikazovalnika.
- Izbrani prikazovalnik je za preizkus prikazan 1 sekundo s 100-odstotno močjo osvetljave.

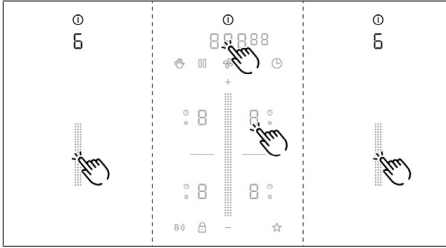



Sl. 8.7 Točka menija 6: Preizkus lučk LED

### Zaključek preizkusa lučk LED:

- ▶ Daljši pritisk večfunkcijskega prikazovalnika.
- Po 5 sekundah brez upravljanja, se preizkus lučk LED samodejno zaključí.

## 8.8 Točka menija 7: Trajna prepoznavna lonca

Aktivacija ali deaktivacija trajne prepoznave lonca.

- ▶ Kratak pritisk zgornjega območja drsnika  za aktiviranje
- ▶ Kratak pritisk spodnjega območja drsnika  za deaktiviranje.

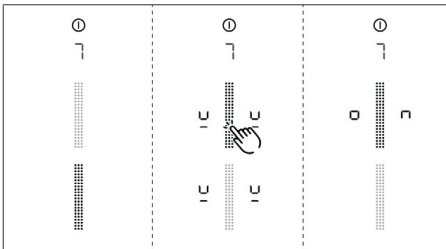

Sl. 8.8 Točka menija 7: Trajna prepoznavna lonca

## 8.9 Točka menija 8: Prikaz različice programske/strojne opreme

Različica programske/strojne opreme je prikazana prek 4 prikazovalnikov kuhališč.

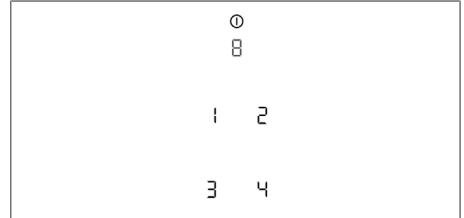

Sl. 8.9 Točka menija 8: Različica programske/strojne opreme

## 8.10 Točka menija 9: Varnostni izklop

Izberete lahko časovni razpon (stopnjo) do samodejnega varnostnega izklopa kuhališč.

- Stopnja 1: dolg časovni razpon do varnostnega izklopa
- Stopnja 2: srednji časovni razpon do varnostnega izklopa (tovarniška nastavitve)
- Stopnja 3: kratak časovni razpon do varnostnega izklopa

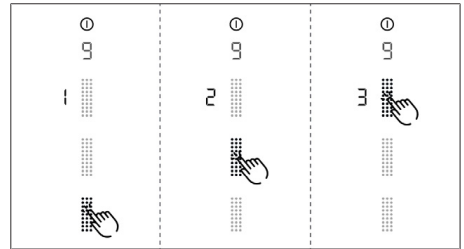

Sl. 8.10 Točka menija 9: Varnostni izklop

## 8.11 Točka menija 0: Vrnitev na tovarniške nastavitve

-  S točko menija 0 lahko vse nastavitve v meniju za stranke vrnete na tovarniške nastavitve.

### Vrnitev na tovarniške nastavitve (ponastavitev)

- ▶ Daljši pritisk območja drsnika .
- Po zaključeni ponastavitvi se naprava izklopi.

## 9 Čiščenje in vzdrževanje

- ▶ Upoštevajte vsa opozorila in varnostne napotke (glejte "2 Varnost").
- ▶ Prepričajte se, da sta za čiščenje in vzdrževanje kuhalna plošča in odvod pare popolnoma izklopljena in ohlajena, da se ne poškodujete.
- ▶ Držite se naslednjih ciklov čiščenja in vzdrževanja:

Komponenta	Cikli čiščenja in vzdrževanja
Polje za upravljanje	takoj, ko se umaže
Kuhalna plošča	takoj, ko se umaže
Odvod pare	tedensko
Rešetka odvoda pare in maščobni filter iz nerjavnega jekla	Po vsakem kuhanju mastnih jedi; vendar vsaj tedensko.
Ohišje zračnega kanala	Pri prikazovalniku za servis filtra F
Filter z ogljem (le pri obtočnem zraku)	Vsaj 6 mesecev ali pri menjavi filtra z ogljem prikazovalniku za servis filtra F

Tab. 9.1 Cikli čiščenja

- i** Načrtovano čiščenje in vzdrževanje zagotovi dolgo življenjsko dobo in optimalno delovanje.

### 9.1 Čistilna sredstva

- ▶ Ne uporabljajte kemično agresivnih čistil, ki vsebujejo kislino ali lug (npr. pršilo za pečico).
- ▶ Pazite na to, da čistilno sredstvo na noben način ne vsebuje peska, sode, kisline, luga ali kloridov.
- ▶ Nikoli ne uporabljajte parnih čistilnikov, trdih gobic ali abrazivnih sredstev.

- i** Zaradi agresivnih čistilnih sredstev in abrazivnih spodnjih delov loncev se poškoduje površina in nastanejo temni madeži.

### 9.2 Vzdrževanje

- ▶ Kuhalne plošče nikoli ne uporabljajte kot delovno površino ali odlagalno površino.
- ▶ Kuhalne posode ne vlecite ali potiskajte po kuhalni plošči.

Spremembe barve in bleščeče površine niso znak poškodb na kuhalni plošči. To ne vpliva na delovanje kuhalne plošče ali na stabilnost steklokeramike.

Spremembe barve na kuhalni plošči nastanejo zaradi neodstranjenih in prežganih ostankov. Bleščeče površine nastanejo zaradi abrazije dna lonca, še posebej pri uporabi kuhalne posode iz mehkih materialov ali zaradi neprimernih čistilnih sredstev. Kuhalno posodo vedno dvignite (ne vlecite), da preprečite praske in abrazijo na površini naprave. Zelo težko jih je odstraniti.

### 9.3 Čiščenje kuhalne plošče

- i** Za čiščenje kuhalne plošče potrebujete posebno strgalo za čiščenje steklokeramičnih površin in primerna čistilna sredstva.

#### Načrtovano čiščenje

- ▶ S pomočjo strgala za čiščenje steklokeramičnih površin iz kuhalne plošče odstranite vso večjo umazanijo in ostanke hrane.
- ▶ Čistilno sredstvo nanesite na mrzlo kuhalno ploščo.
- ▶ Čistilno sredstvo porazdelite s kuhinjskim papirjem ali čisto krpo.
- ▶ Kuhalno ploščo obrišite z mokro krpo.
- ▶ Kuhalno ploščo zdrgnite do suhega s čisto krpo.

#### Trdovratna umazanja

- ▶ Trdovratno umazanje in madeže (vodni kamen, svetleči madeži biserne barve) odstranite s čistilnimi sredstvi, ko je kuhalna plošča še vroča.
- ▶ Hrano, ki je prekipela iz posode omehčajte z mokro krpo.
- ▶ Ostanke umazanje odstranite s strgalom za čiščenje steklokeramičnih površin.

#### Površinsko čiščenje med delovanjem

- ▶ Zrna, drobtine ali podobne ostanke jedi vedno odstranite takoj, da preprečite praske na površini.
- ▶ Stopljene ostanke iz plastike, aluminijaste folije, sladkorja oz. sladkih jedi iz vročega kuhališča takoj odstranite s strgalom za čiščenje steklokeramičnih površin, tako preprečite, da bi se prismodili.

### 9.4 Čiščenje odvoda pare

- ▶ Površine sistema za odvod čistite z mehko, vlažno krpo, pomivalnim sredstvom ali blagim čistilom za steklo.
- ▶ Posušeno umazanje zmečajte z vlažno krpo (ne praskajte!).

### 9.4.1 Čiščenje rešetke odvoda pare in maščobnega filtra iz nerjavnega jekla

- i** Rešetka odvoda pare in maščobni filter iz nerjavnega jekla absorbirata mastne delce kuhalne pare.

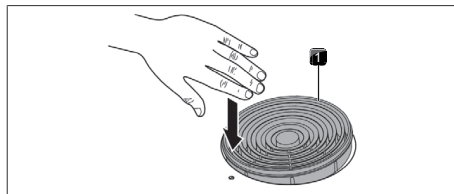

Sl. 9.1 Odstranitev rešetke odvoda pare

- [1] Rešetka odvoda pare

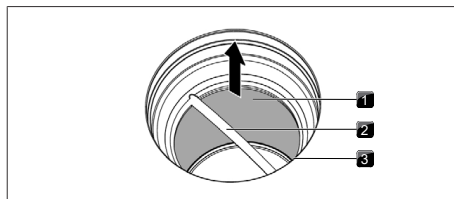

Sl. 9.2 Odstranjevanje maščobnega filtra iz nerjavnega jekla

- [1] Maščobni filter iz nerjavnega jekla  
[3] Odprtina za dovod zraka

- [2] Ročaj

#### Ročno čiščenje

- ▶ Uporabljajte razmaščevalna čistilna sredstva.
- ▶ Sestavne komponente sperite z vročo vodo.
- ▶ Sestavne komponente očistite z mehko krtačo.
- ▶ Po čiščenju komponente dobro sperite s čisto vodo.

#### Čiščenje v pomivalnem stroju

- ▶ Komponente postavite v pomivalni stroj tako, da se ne more nabirati stoječa voda.
- ▶ Izberite program pomivanja, pri največ 65 °C.

- i** Če maščobnega filtra iz nerjavnega jekla ne morete več popolnoma sčistiti, morate maščobni filter iz nerjavnega jekla zamenjati. (glejte "13 Garancija, tehnični servis, nadomestni deli in pribor").

- i** V napravo vstavite le suhe in čiste komponente.

### 9.4.2 Odstranjevanje tekočin v napravi

- i** Tekočine, ki tečejo skozi odprtino za dovod zraka v napravo, prestrežeta maščobni filter iz nerjavnega jekla (do 150 ml) in ohišje zračnega kanala.

Sledite tem navodilom:

- ▶ Izvlecite rešetko odvoda pare in maščobni filter iz nerjavnega jekla.
- ▶ Izpraznite maščobni filter iz nerjavnega jekla.
- ▶ Preverite, ali so se na dnu ohišja zračnega kanala nabrale tekočine.
- ▶ Iz ohišja zračnega kanala odstranite tekočine.
- ▶ Za sušenje filtra z ogljem in delov kanala vklopite odvod pare z vsaj stopnjo moči 5.
- Po 120 minutah se odvod pare samodejno izklopi in vklopi se avtomatika za nadaljnje kuhanje.

### 9.5 Čiščenje ohišja zračnega kanala

Ohišje zračnega kanala se nahaja na spodnji strani kuhalne plošče v spodnji omarici. Na površini ohišja zračnega kanala se lahko nalagajo mastni delci in ostanki vodnega kamna.

#### Odpiranje ohišja zračnega kanala

- ▶ Izvlecite rešetko odvoda pare in maščobni filter iz nerjavnega jekla.
- ▶ Odstranite loputo za zamenjavo filtra.
- ▶ Odprite 6 zapahov, ki so vsestransko nameščeni.
- ▶ Snemite dno ohišja.
- ▶ Ohišje zračnega kanala in dno ohišja očistite z blagim čistilnim sredstvom.

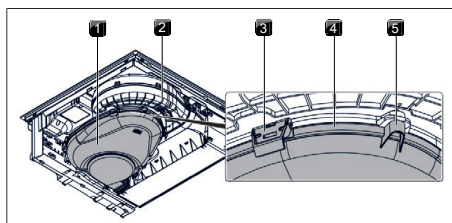

Sl. 9.3 Ohišje zračnega kanala

- [1] Dno ohišja  
[2] Ohišje zračnega kanala  
[3] Zapah  
[4] Tesnilni utor  
[5] Zatiči za centriranje

#### Zapiranje ohišja zračnega kanala

- ▶ Dno ohišja namestite s pomočjo 3 vsestransko razvrščenih zatičev za centriranje.
- ▶ Dno ohišja potisnite navzgor v tesnilni utor.

- ▶ Zaprite 6 zapahov.
- ▶ Preverite ali je dno ohišja trdno pritrjeno.
- ▶ Vstavite loputo za zamenjavo filtra.
- ▶ Preverite ali je loputa za zamenjavo filtra trdno pritrjena.
- ▶ Vstavite maščobni filter iz nerjavnega jekla in rešetko odvoda pare.

## 9.6 Zamenjava filtra z ogljem

- i** Filter z aktivnim ogljem je treba zamenjati, ko prikazovalnik ventilatorja prikazuje **F** (prikazovalnik za servis filtra). Filter lahko dobite pri svojem specializiranem trgovcu ali pa v trgovini BORA Shop prek spletne strani [shop.bora.com](http://shop.bora.com).

### Odstranjevanje filtra z ogljem

- ▶ Izvlecite rešetko odvoda pare in maščobni filter iz nerjavnega jekla.
- ▶ V notranjosti odprtine za dovod zraka iz odprtine ohišja filtra odstranite loputo za zamenjavo filtra.

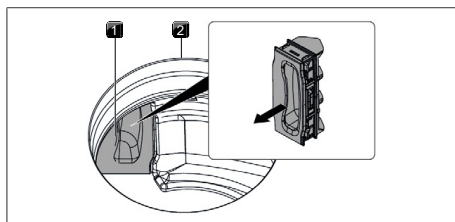

Sl. 9.4 Odstranitev lopute za zamenjavo filtra

[1] Loputa za zamenjavo filtra [2] Odprtina za dovod zraka

- ▶ Primate filter z ogljem za zanko ročaja in ga čim bolj izvlecite.

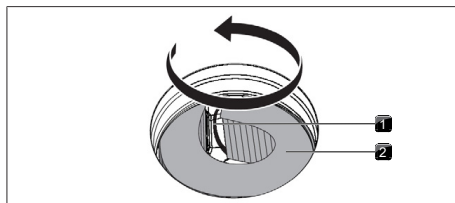

Sl. 9.5 Odstranjevanje filtra z ogljem iz ohišja filtra z vrtenjem

[1] Zanka ročaja [2] Filter z ogljem

- ▶ Filter z ogljem potegnite navzgor in ga z vrtenjem odstranite iz odprtine za dovod zraka.

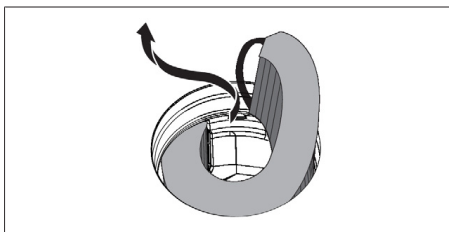

Sl. 9.6 Odstranitev filtra z ogljem iz odprtine za dovod zraka

### Namestitev filtra z ogljem

- ▶ Odstranite embalažo.
- ▶ Filter z ogljem pravilno poravnajte v skladu z natisnjenimi simboli (puščica levo, zanka ročaja desno, TOP = zgoraj).
- ▶ Primate filter z ogljem na obeh koncih.
- ▶ Filter z ogljem upognite, da dosežete valjasto obliko.

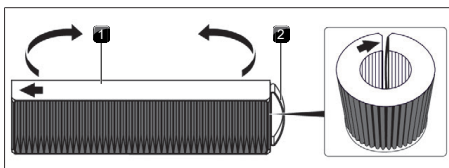

Sl. 9.7 Filter z ogljem

[1] Zgornja stran filtra z ogljem [2] Zanka ročaja ogljem

- ▶ Filter z ogljem rahlo nagnite in ga vstavite v odprtino za dovod zraka.

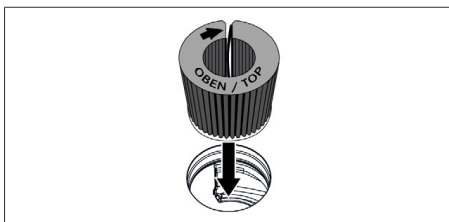

Sl. 9.8 Vstavljanje filtra z ogljem v odprtino za dovod zraka

- ▶ Levi konec filtra vstavite v odprtino ohišja filtra.
- ▶ Filter z ogljem do konca potisnite v ohišje filtra (v ta namen se lahko z enim prstom dotaknete lamel in filter postopoma potisnete v ohišje).
- Končni položaj filtra z ogljem je dosežen, ko je filter povsem potisnjen v ohišje filtra.

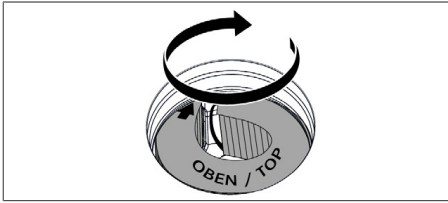

Sl. 9.9 Namestitev filtra z ogljem v končni položaj

- ▶ Ponovno vstavite loputo za zamenjavo filtra in preverite, ali je pravilno nameščena.

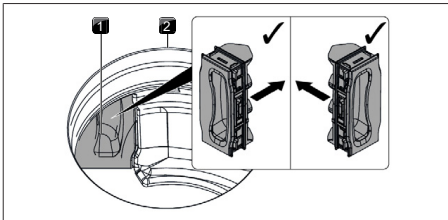

Sl. 9.10 Vstavljanje lopute za zamenjavo filtra







- [1] Loputa za zamenjavo filtra [2] Odprtina za dovod zraka

- ▶ Vstavite maščobni filter iz nerjavnega jekla in rešetko odvoda pare.
- ▶ Ponastavite prikazovalnik za servis filtra (točka menija 3: Prikaz stanja filtra in ponastavitev prikazovalnika za servis filtra).

## 10 Odprava napak

**i** Motnje in napake lahko pogosto odpravite sami. S tem prihranite čas in stroške, saj vam ni treba poklicati podpore za stranke.

► Upoštevajte vsa opozorila in varnostne napotke (glejte "2 Varnost").

Situacija uporabe	Vzrok	Pomoč
Naprave ni mogoče vklopiti.	Varovalka/prekinjevalec električnega tokokroga je okvarjen/-a.	Zamenjajte varovalko. Ponovno vklopite prekinjevalec električnega tokokroga.
	Varovalka/prekinjevalec električnega tokokroga se večkrat sproži	BORA Stopite v stik s servisno ekipo.
	Napajalna povezava je prekinjena.	Napajalno povezavo naj preveri električar.
Nastajanje vonjav pri delovanju nove naprave	normalen pojav pri novih napravah	Vonjave se prenehajo pojavljati po nekaj urah delovanja
Prikazovalnih kuhalnega polja prikazuje  .	Ni kuhalne posode ali je le-ta neprimerna.	Uporabite primerno kuhavno posodo ustrezne velikosti (glejte »Opis naprave«).
Gumb za zaklepanje je osvetljen  .	Aktiviran varovalni zaklep za otroke	Deaktivacija varovalnega zaklepa za otroke
Kuhališče/kuhalna plošča se samodejno izklopi	Presežen je bil maksimalni čas delovanja za kuhališče.	Ponovno začnite uporabljati kuhališče.
Predčasna prekinitvev stopnje Power	Sprožila se je zaščita pred pregrevanjem	glejte "5.6.5 Zaščita pred pregrevanjem"
Hladilni ventilator kuhalne plošče po izklopu še nekaj časa deluje	Hladilni ventilator deluje dokler se kuhalna plošča ne ohladi	Počakajte, da se hladilni ventilator samodejno izklopi
Zmanjšana učinkovitost odvoda zraka odvoda pare	Maščobni filter je močno umazan. Filter z aktivnim ogljem je močno umazan (le pri obtočnem zraku)	Očistite ali zamenjajte maščobni filter Zamenjajte filter z aktivnim ogljem
Prikazan je  ali 	Uporabite kontaktno stikalo okna za ločevanje faz	Odprite okno
	Ventilator je pokvarjen ali pa se je zrahljala povezava kanala.	BORA Stopite v stik s servisno ekipo
 je prikazan	Sprožila se je zaščita pred pregrevanjem	glejte "5.6.5 Zaščita pred pregrevanjem"
 je prikazan	Predmet na polju za upravljanje	Odstranite predmet s polja za upravljanje
	Polje za upravljanje je umazano	Očistite polje za upravljanje
 je prikazan (samo pri obtočnem zraku)	Dosežena je življenjska doba filtra z aktivnim ogljem	Vstavite novi filter z aktivnim ogljem (glejte "9.6 Zamenjava filtra z ogljem").

Tab. 10.1 Odprava motenj

### Motnje in napake, ki niso opisane:

- Izklopite napravo.
- Stopite v stik s Servisna ekipa BORA: (glejte "13 Garancija, tehnični servis, nadomestni deli in pribor" in navedite številko napake in tip naprave).

## 11 Montaža

- Upošteвайте vsa opozorila in varnostne napotke (glejte "2 Varnost").

### 11.1 Splošni napotki za montažo

- i** Kabel omrežnega priključka mora biti na voljo na mestu postavitve.
- i** Naprave ne smete montirati nad hladilne naprave, pomivalne stroje, štedilnike ter pralne ali sušilne naprave.
- i** Nosilne površine delovnih plošč in zaključnih stenskih letev mora biti sestavljena iz toplotno odpornega materiala (do prib. 100 °C).
- i** Izreze delovnih plošč je potrebno zatesniti s primernimi sredstvi proti vlagi in po potrebi narediti toplotno izolacijo.
- i** Vgrajen odvod pare se ne sme uporabljati z drugimi kuhalnimi ploščami.
- i** Za trajno ohranjanje učinkovitosti in da bi preprečili pregrevanje, je treba poskrbeti za zadostno prezračevanje pod kuhalnimi ploščami.
- i** Če je pod napravami načrtovana zaščita kabla (vmesno dno), ne sme ovirati zadostnega dovajanja zraka.

#### 11.1.1 Hkratno delovanje odvoda pare v različici z odvodom zraka in kuriščem, ki je odvisno od zraka

Kurišča, odvisna od zraka v prostoru (npr. grelci, ki delujejo na olje, les ali premog, pretočni grelniki, grelci za vodo), izsesavajo zgorevalni zrak iz postavitvenega prostora in vodijo izpušne pline skozi izpušni sistem (npr. kamin) na prosto.

Če odvod pare uporabljate z odvajanjem zraka, se iz prostora postavitve in sosednjih sob odvzema zrak iz prostora. Brez zadostnega dovoda zraka nastane podtlak. Strupeni plini iz kamina ali jaška odvoda se vsesavajo nazaj v stanovanjske prostore.

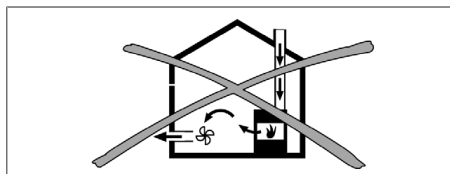

Sl. 11.1 Montaža odvoda zraka – ni dovoljeno

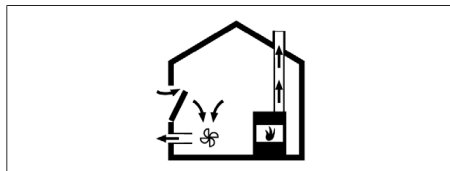

Sl. 11.2 Montaža odvoda zraka – pravilno

- Pri istočasni uporabi odvoda pare s kuriščem za prostor postavitve se priprčajte, da:
- ... podtlak znaša največ 4 Pa;
  - ... se uporablja varnostna naprava (npr. okensko kontaktno stikalo, podtlačno stikalo), ki zagotavlja ustrezno oskrbo s svežim zrakom;
  - ... odvod zraka ni usmerjen v dimnik, ki se uporablja za izpušne pline naprav, ki delujejo na plin ali druga goriva;
  - ... je montažo preveril in opravil pooblaščen specializirani obrtnik (npr. dimnikar).
- i** Če se odvod pare uporablja izključno z obtočnim zračenjem, je možna istočasna uporaba s kuriščem, odvisnim od zraka v prostoru, brez dodatnih varnostnih ukrepov.

### 11.2 Obseg dobave

Obseg dobave	Število
Kuhalna plošča z vgrajenim odvodom pare	1
Rešetka odvoda pare	1
Maščobni filter iz nerjavnega jekla	1
Navodila za uporabo in montažo	1
Trak za tesnjenje	1
Komplet plošč za izravnavo višine	1
Vrečka z različnimi majhnimi deli za montažo	1
<b>dodatni obseg dobave PURSU2, PURSU2R</b>	
Filter za ogljem (filter z aktivnim ogljem)	1
Šablona za izrez zadnje strani	1

Tab. 11.1 Obseg dobave

## Preverjanje obsega dobave

- ▶ Preverite ali je obseg dobave popoln in brez poškodb.
- ▶ Tako se posvetujte s Servisna ekipa BORA: če deli v obsegu dobave manjkajo ali so poškodovani.
- ▶ Nikakor ne montirajte poškodovanih delov.
- ▶ Transportno embalažo pravilno odložite med odpadke (glejte "12 Ustavitev delovanja, demontaža in odlaganje med odpadke").

## 11.3 Orodje in pripomočki

Za pravilno montažo naprave med drugim potrebujete naslednje orodje:

- Vbodna ali ročna žaga
- Izvijatelj/imbus ključ (Torx) 20
- Črna silikonska tesnilna masa, ki je odporna na toploto
- Šablona za vrtanje za izrez zadnje strani (samo pri obtočnem zraku)

## 11.4 Pogoji montaže

### 11.4.1 Razdalje za namestitvev

- ▶ Ohranite zahtevani prostor okoli izreza delovne plošče.

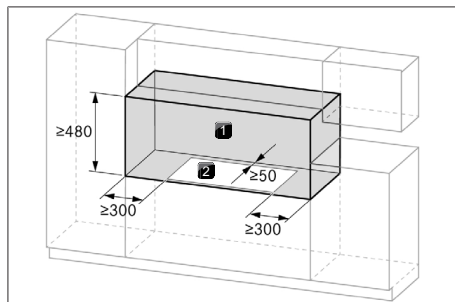

Sl. 11.3 Zahtevani prostor

[1] Zahtevani prostor [2] Izrez delovne plošče

### 11.4.2 Najmanjše dimenzije pohištva

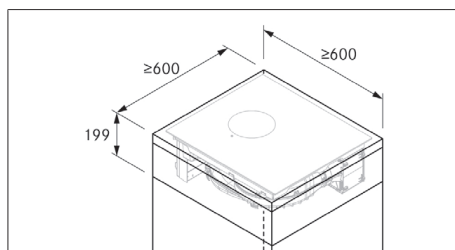

Sl. 11.4 Najmanjše dimenzije pohištva S Pure

### 11.4.3 Vgradnja nad pečico (samo pri napravah z odvodom zraka)

**i** Vgradnjo je mogoče opraviti nad pečicami, visokimi 45 in 60 cm. Vgradnja nad parno pečico BORA X BO ni dovoljena.

- ▶ Upoštevajte najmanjšo razdaljo 15 mm med pečico in kuhalno ploščo.
- ▶ Upoštevajte specifikacije za globino delovne plošče.

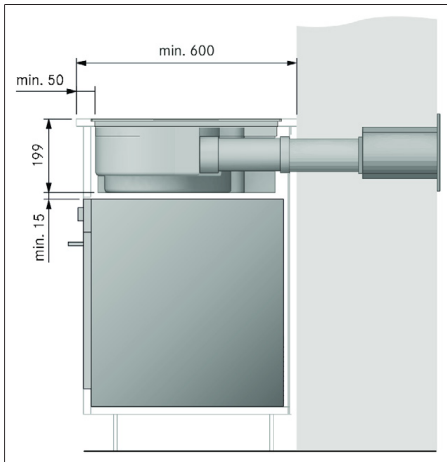

Sl. 11.5 PURSA2/R nad pečico z napeljavo za zrak naravnost nazaj v stensko škatlo

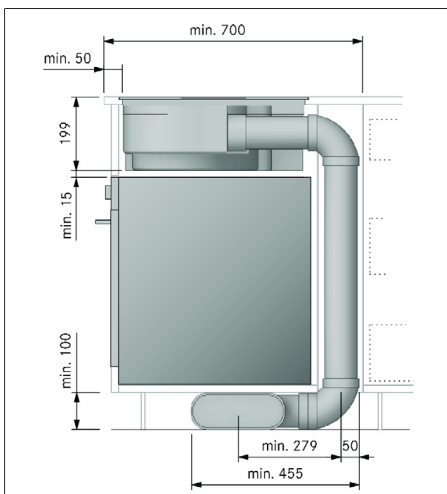

Sl. 11.6 PURSA2/R nad pečico z napeljavo kanala v območje podstavka

- i** V kombinaciji s prilagodljivim ogljenim filtrom BORA (ULBF) v podnožju je možna rešitev z obtočnim zrakom. Upoštevajte, da mora biti odprtina za pretok zraka  $\geq 500 \text{ cm}^2$ .

## 11.5 Izrez delovne plošče

- i** Najmanjša dimenzija 50 mm od sprednjega roba delovne plošče do izreza delovne plošče je priporočilo podjetja BORA.

- ▶ Izrez delovne plošče naredite tako, da upoštevate navedene dimenzije izreza.
- ▶ Pri delovnih ploščah zagotovite pravilno zatesnitev prerezanih površin.
- ▶ Upoštevajte napotke proizvajalca delovnih plošč.

### 11.5.1 Dimenzije izreza

#### Nasadna montaža

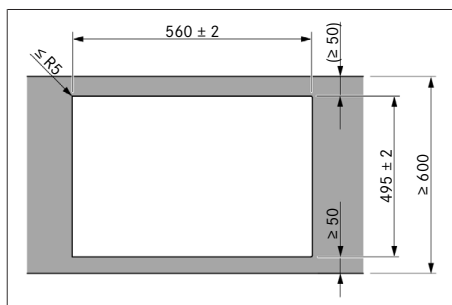

Sl. 11.7 Dimenzije izreza za nasadno montažo

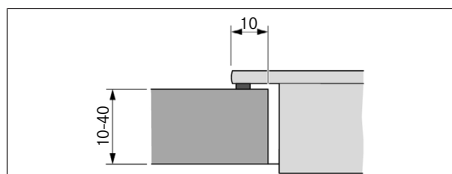

Sl. 11.8 Dimenzije prirobnice za nasadno montažo

#### Montaža v isti ravnini s površino S Pure

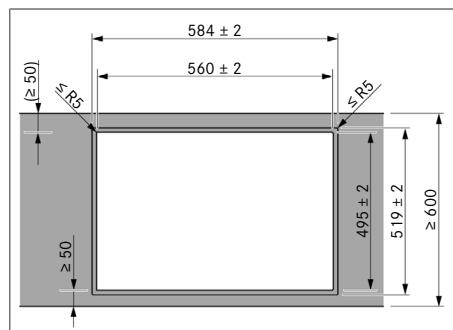

Sl. 11.9 Dimenzije izreza za montažo v isti ravnini s površino

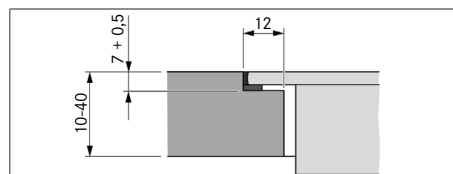

Sl. 11.10 Pregibna mera za montažo v isti ravnini s površino

## 11.6 Priprava kuhinjskega pohištva - odvodna izvedba

- i** Pri izvedbi napeljave za odvod zraka je treba upoštevati državne in regionalne zakone in predpise.
- i** Zagotoviti je treba ustrezno oskrbo z dovodnim zrakom.
- i** Odvod zraka je treba na prosto speljati s pomočjo ustreznih kanalov za odvod zraka.
- i** Najmanjši prečni prerez kanalov za odvod zraka mora znašati vsaj  $176 \text{ mm}^2$ , kar ustreza okrogli cevi s premerom 150 mm, ali s sistemom kanala BORA Ecotube.
- i** Na splošno je mogoče z vgrajenim ventilatorjem doseči do 6 metrov vodov s šestimi  $90^\circ$  koleni ali 8 metrov s štirimi  $90^\circ$  koleni ali 10 metrov z dvema  $90^\circ$  kolenoma.
- i** Ni združljiv z BORA univerzalnimi ventilatorji.

- i** Napotki za načrtovanje za namestitev kanalov za odvod zraka lahko najdete v BORA priročniku za načrtovanje.

### 11.6.1 Prilagoditev kuhinjskega pohištva

- Zadnja stran spodnje omarice mora biti prilagojena kanalu za odvod zraka.
- Za kanal za odvod zraka morate za zadnjo stranjo telesa pustiti prostor v velikosti 120 mm.
- Vmesno dno pod kuhalno ploščo ni potrebno.

#### Prilagodite zadnjo stran pohištva

- ▶ Pred vgradnjo na spodnjo omarico preverite zahtevane dimenzije vgradnje za napravo in za načrtovan sistem kanala.
- ▶ Po potrebi prilagodite zadnjo stran v skladu z zahtevano dimenzijo vgradnje.

### 11.6.2 Dimenzije vgradnje

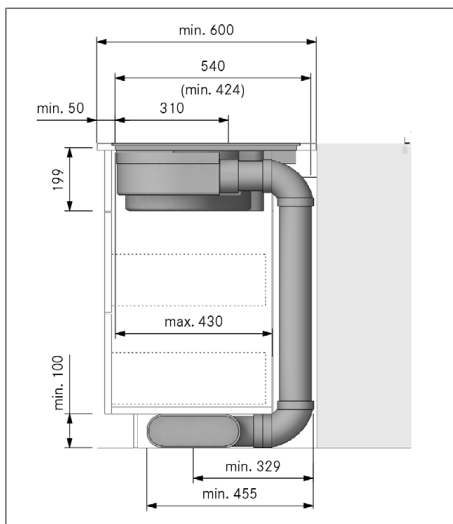

Sl. 11.11 Dimenzije vgradnje pri odvodu zraka, globina delovne plošče 600 mm

## 11.7 Priprava kuhinjskega pohištva - različica z obtočnim zrakom

### 11.7.1 Povratni tok obtočnega zraka iz kuhinjskega pohištva

Pri sistemih z obtočnim zrakom mora biti v kuhinjskem pohištvu na voljo odprtina za povratni tok, da se lahko očiščen obtočni zrak iz kuhinjskega pohištva odvaja v

prostor. Odprtino za povratni tok je možno vzpostaviti prek skrajšane zaslonke podstavka. Prav tako lahko uporabimo letev podstavka, ki ima ustrezen prečni prerez odprtine.

- ▶ Skrajšajte višino zaslonke podstavka, ali v podstavek vrežite ustrezne odprtine.
- ▶ Prerez odprtine za povratni tok mora biti  $\geq 500 \text{ cm}^2$  na odvod pare.

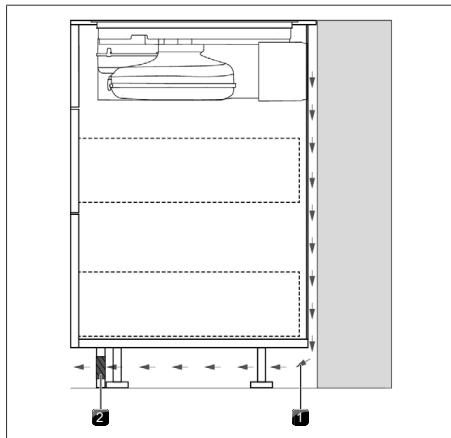

Sl. 11.12 Odprtina za povratni tok v območju vtiča

- [1] Povratni obtočni zrak [2] Odprtina za povratni tok v zaslonki podstavka (skupni prečni prerez odprtine  $\geq 500 \text{ cm}^2$ )

### 11.7.2 Različice montaže A in B za naprave z obtočnim zrakom

Za naprave z obtočnim zrakom sta na voljo 2 različici montaže:

#### A: Spodnja omarica s stalno zadnjo stranjo

Obtočni zrak se skozi priključek zadnje strani ogljenega filtra odvaja neposredno za zadnjo steno korpusa. Skozi odprtino za povratni tok se obtočni zrak odvaja nazaj v prostor.

To za montažo pomeni naslednje:

- Vmesno dno pod kuhalno ploščo ni potrebno.
- Predviden mora biti izrez zadnje stene korpusa.

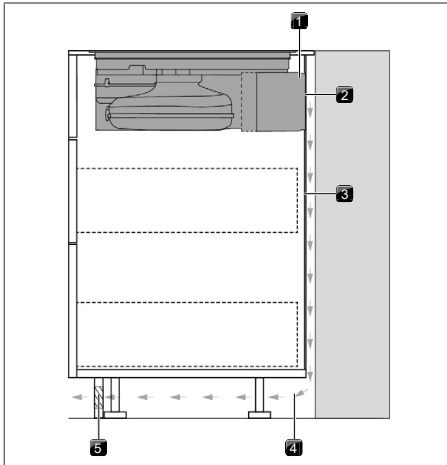

Sl. 11.13 Različica montaže s stalno zadnjo stranjo

- |                              |                              |
|------------------------------|------------------------------|
| [1] Ogleni filter            | [2] Priključek zadnje strani |
| [3] Stalna zadnja stena      | [4] Povratni obtočni zrak    |
| [5] Odprtina za povratni tok |                              |

### B: Spodnja omarica z vmesnim dnom pod kuhhalno ploščo

Obtočni zrak piha v prostor med delovno ploščo in vmesnim dnom (brez priključka zadnje strani ogljenega filtra). Obtočni zrak je napeljan za zadnjo steno korpusa in se skozi odprtino za povratni tok odvaja nazaj v prostor.

To za montažo pomeni naslednje:

- Vmesno dno pod kuhhalno ploščo je potrebno.
- Izrez zadnje stene korpusa ne rabi biti predviden.

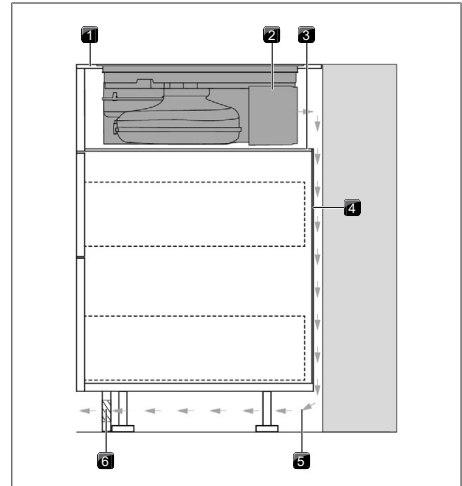

Sl. 11.14 Različica montaže z vmesnim dnom

- |                           |                              |
|---------------------------|------------------------------|
| [1] Delovna plošča        | [2] Ogleni filter            |
| [3] Vmesno dno            | [4] Zadnja stena korpusa     |
| [5] Povratni obtočni zrak | [6] Odprtina za povratni tok |

### 11.7.3 Priprava kuhinjskega pohištva za različico montaže A

- Spodnja omarica mora imeti stalno zadnjo stran zato, da se povratni obtočni zrak ne odvaja v sprednji prostor korpusa.
- Predviden mora biti izrez zadnje strani.
- Za odprtino za povratni tok je treba upoštevati najmanjšo razdaljo, ki znaša 25 mm med zadnjo steno korpusa in sosednjim kosom pohištva ali steno sobe.
- Vmesno dno pod kuhhalno ploščo ni potrebno.

#### Prilagodite zadnjo stran pohištva

- ▶ Zadnjo stran prilagodite v skladu z zahtevanimi dimenzije vgradnje.
- ▶ Po potrebi prestavite zadnjo stran.
- ▶ Po potrebi povišajte zadnjo stran, da bo telo zaprto na sprednji strani.
- ▶ Poravnajte šablono na zadnji strani pohištva v skladu z oznakami in navedbami.
- ▶ Narišite izrez zadnje strani.
- ▶ Izžagajte izrez zadnje strani.

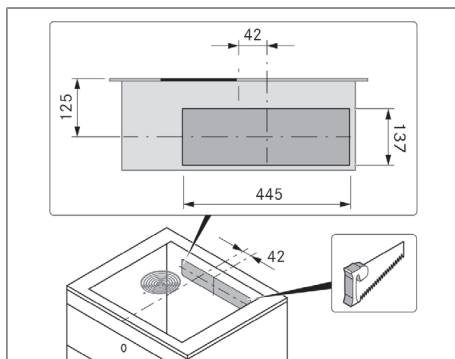

Sl. 11.15 Izrez hrbtišča

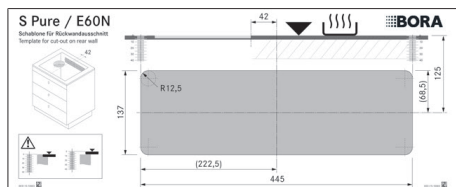

Sl. 11.16 Šablona za izrez hrbtišča

- i** Med pozicioniranjem šablone upoštevajte montažo v isti ravnini s površino in nasadno montažo. 125 mm od zgornjega roba kuhalne plošče do sredine izreza.

### 11.7.4 Dimenzije vgradnje različice montaže A

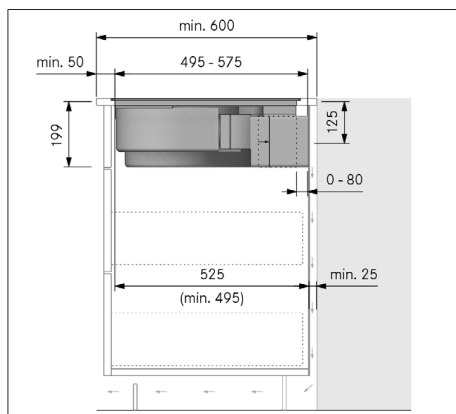

Sl. 11.17 Dimenzije vgradnje pri obtočnem zraku, različica montaže A

### 11.7.5 Priprava kuhinjskega pohištva za različico montaže B

- Pod kuhhalno ploščo mora biti predvideno vmesno dno.
- Zadnja stena korpusa mora biti zgoraj poravnana z vmesnim dnom, da se povratni obtočni zrak ne odvaja v sprednji prostor korpusa.
- Za odprtino za povratni tok je treba upoštevati najmanjšo razdaljo, ki znaša 25 mm med zadnjo steno korpusa in sosednjim kosom pohištva ali steno sobe.

#### Prilagodite zadnjo stran pohištva

- ▶ Zadnjo stran prilagodite v skladu z zahtevanimi dimenzije vgradnje.
- ▶ Po potrebi prestavite zadnjo stran.
- ▶ Višino zadnje strani prilagodite vmesnemu dnu, tako da sta poravnana.

### 11.7.6 Dimenzije vgradnje različice montaže B

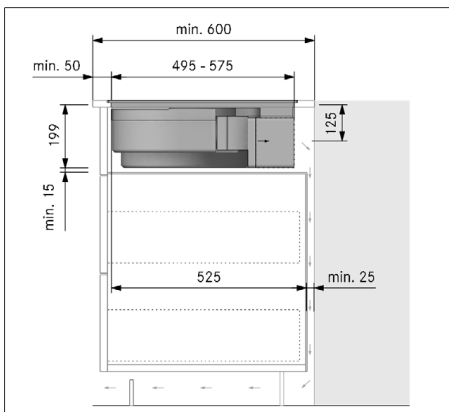

Sl. 11.18 Dimenzije vgradnje pri različici montaže B z obtočnim zrakom, globina delovne plošče 600 mm

## 11.8 Priprava naprave

#### Nanos traka za tesnenje

- ▶ Pri nasadni montaži prilepite priložen trak za tesnenje na spodnjo stran kuhalne plošče.
- ▶ Pri montaži v isti ravnini s površino prilepite trak za tesnenje na naležne površine v izrezu delovne plošče, tako storite tudi v primeru, če želite kuhhalno ploščo zatesniti s silikonsko maso ali čim podobnim.

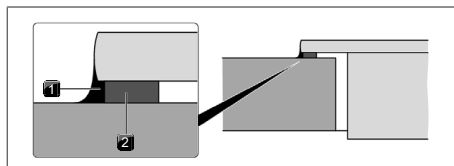

Sl. 11.19 Trak za tesnjenje pri nasadni montaži

- [1] Silikonska tesnilna masa [2] Trak za tesnjenje

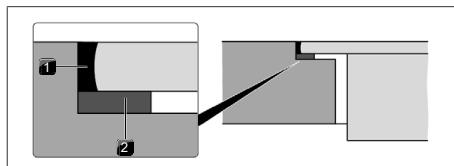

Sl. 11.20 Trak za tesnjenje pri montaži v isti ravnini s površino

- [1] Silikonska tesnilna masa [2] Trak za tesnjenje

## 11.9 Montaža kuhalne plošče

### 11.9.1 Vstavljanje kuhalne plošče

- ▶ Pred vstavitvijo odstranite rešetko odvoda pare in maščobni filter iz nerjavnega jekla.
- ▶ Pri vstavljanju uporabite odprtino za dovod zraka kot ročaj.
- ▶ Kuhalno ploščo naravnost vstavite v izrez delovne plošče.
- ▶ Kuhalno ploščo položite v sredino izreza delovne plošče.
- ▶ Kuhalno ploščo natančno naravnajte.

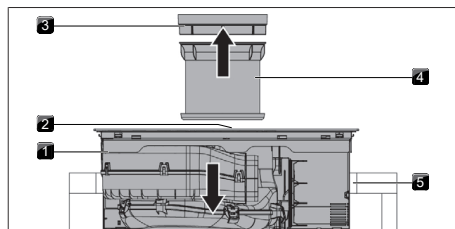

Sl. 11.21 Vstavljanje kuhalne plošče

- [1] Kuhalna plošča [2] Odprtina za dovod zraka  
 [3] Rešetka odvoda pare [4] Maščobni filter iz nerjavnega jekla  
 [5] Izrez delovne plošče

- ▶ Pazite, da je kuhalna plošča z držalnimi sponkami dobro pritrjena na delovno ploščo.

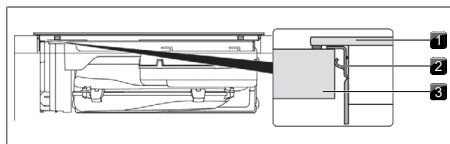

Sl. 11.22 Sredinsko pritrjevanje kuhalne plošče

- [1] Kuhalna plošča [2] Držalna sponka  
 [3] Delovna plošča

- ▶ Pazite na to, da trak za tesnjenje kuhalne plošče pri nasadni montaži lepo sedi na delovni plošči.

- ▶ Pazite na to, da trak za tesnjenje pri montaži v isti ravni s površino dobro obdaja kuhhalno ploščo.

### Plošče za izravnavo višine pri montaži v isti ravnini s površino (izbirno)

Da preprečite zdrs plošče za izravnavo višine, so te samolepilne.

- ▶ Po potrebi spodaj položite plošče za izravnavo višine.
- ▶ Plošča za izravnavo višine namestite zraven traku za tesnjenje.

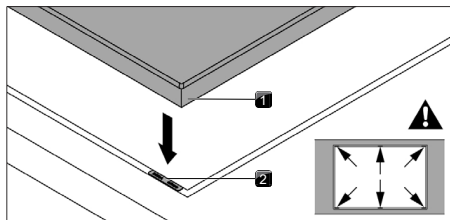

Sl. 11.23 Namestitev plošč za izravnavo višine

- [1] Kuhalna plošča [2] Plošča za izravnavo višine

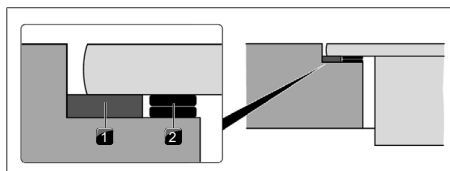

Sl. 11.24 Plošče za izravnavo višine

- [1] Tesnilni trak [2] Plošča za izravnavo višine

### 11.9.2 Povezava naprave s sistemom kanala

**i** Sistem kanala mora biti na napravo nameščen brez napetosti in obremenitve.

**i** Pri nanašanju tesnil pazite na to, da se bodo v stisnjem stanju tesno prilegala priključku kanala.

- ▶ Uporabljajte le BORA Ecotube dele kanalov.
- ▶ Ne uporabljajte gibkih ali tkaninastih cevi.
- ▶ Povlecite tesnilo na odprtino za odvod zraka naprave. V ta namen morate tesnilo rahlo raztegniti.
- ▶ Del kanala, ki ga želite priključiti, s tulcem potisnite na odprtino za odvod zraka s tesnilom.
- ▶ Pazite na to, da se tesnilo ne premakne.

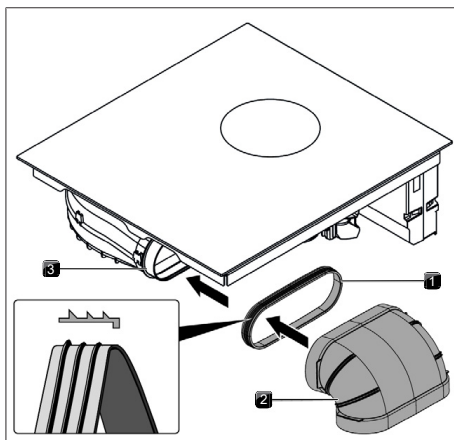

Sl. 11.25 Priključitev na sistem kanala

- [1] Tesnilo [2] Del kanala  
[3] Odprtina za odvod zraka

### 11.9.3 Vzpostavitev priključka zadnje strani pri različici montaže A

- ▶ V ta namen potisnite teleskopski podaljšek tesno ob zadnjo steno korpusa.
  - S teleskopskim podaljškom lahko fleksibilno premostite razdaljo do zadnje strani pohištva.
- ▶ Preverite, ali je teleskopski podaljšek prilagojen in poravnan z izrezom na zadnji steni korpusa.
- ▶ Teleskopski podaljšek pritrдите na zadnjo steno korpusa z lepilnim trakom.

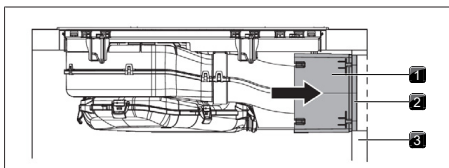

Sl. 11.26 Priključek zadnje strani

- [1] Teleskopski podaljšek [2] Lepilni trak  
[3] Zadnja stena korpusa

### 11.9.4 Vstavljanje filtra z aktivnim ogljem

**i** Glejte poglavje Čiščenje in vzdrževanje, »7.6 Menjava filtra z aktivnim ogljem«

### 11.10 Vzpostavitev napajalne povezave

- ▶ Upošteвайте vsa opozorila in varnostne napotke (glejte "2 Varnost").

**i** Namestitve in montažo lahko izvedete le v skladu z veljavno nacionalno zakonodajo, predpisi in standardi. Delo smejo opraviti le usposobljeno strokovno osebje, ki pozna in upošteva dodatne predpise lokalnega podjetja za oskrbo z električno energijo.

**i** Povezave preko vtičnih kontaktov (vtič Schuko) niso dovoljene.

**i** 1-Fazni priključek: Naprava je v skladu z zahtevami IEC 6 1000-3-12.

- ▶ Odprite 5 zapor za sesalno enoto.

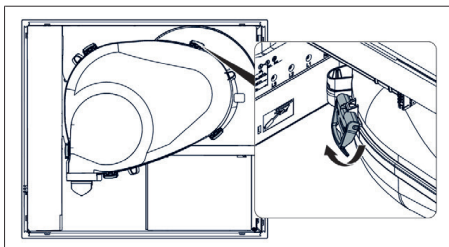

Sl. 11.27 Zapora sesalne enote

- ▶ Pred priklopom kuhalne plošče izklopite glavno stikalo/prekinjevalec električnega tokokroga.
- ▶ Zavarujte glavno stikalo/prekinjevalec električnega tokokroga pred nepooblaščenim ponovnim vklopom.
- ▶ Prepričajte se, da naprava ni pod napetostjo.

- ▶ Nato kuhhalno ploščo z ustreznim najmanjšim prečnim prerezo, izključno s fiksno povezavo, priključite na napeljavo omrežnega priključka tipa H 05 VV-F.

Priključek	Varovalo	Najmanjši prečni prerez
3-fazni priključek	3 x 16 A	2,5 mm <sup>2</sup>
2-fazni priključek	2 x 16 A	2,5 mm <sup>2</sup>
1-fazni priključek	1 x 32 A	4 mm <sup>2</sup>

Tab. 11.2 Varovalo in najmanjši prečni prerez

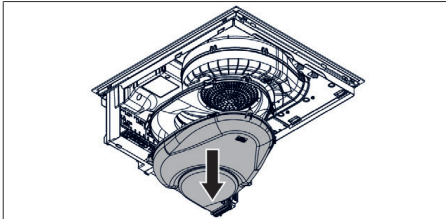

Sl. 11.28 Demontirajte spodnji del sesalne enote.

- ▶ Napeljavo omrežnega priključka priključite v skladu z ustrezno priključno shemo na omrežni priključek naprave.
- ▶ Pri enofaznem ali dvofaznem priključku, povežite njegove kontakte s priključnim mostom.
- ▶ Priključno napeljavo pritrdite z razbremenilno objemko.
- ▶ Ohišje omrežnega priključka priključite na pokrov omrežnega priključka.
- ▶ Napeljite kabel omrežnega priključka vzdolž ušesc za pritrditev s pomočjo kabelskih vezic.
- ▶ Pazite na to, da se kabel ne stisne ali poškoduje, in da se ne dotika vročih kuhhalnih mest.
- ▶ Preverite, ali je montaža pravilno opravljena.

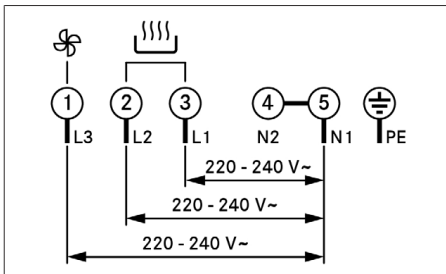

Sl. 11.29 Priključna shema trifaznega priključka

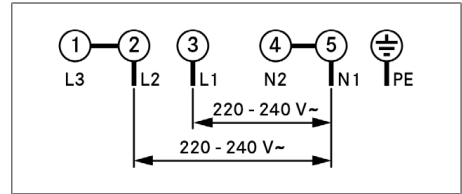

Sl. 11.30 Priključna shema dvofaznega priključka

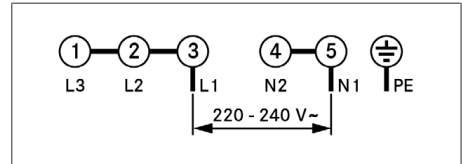

Sl. 11.31 Priključna shema enofaznega priključka

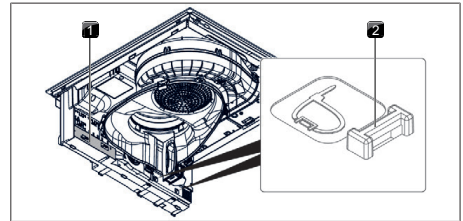

Sl. 11.32 Električni priključki kuhhalne plošče

- [1] Pokrov omrežnega priključka [2] Ušesca za pritrditev priključka

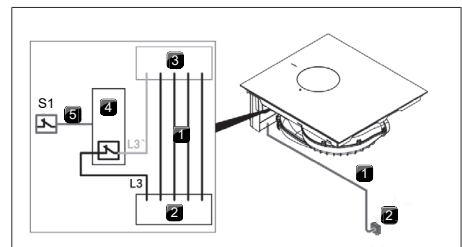

Sl. 11.33 Priključna shema z zunanjimi stikalnimi kontakti

- [1] Napeljava omrežnega priključka kuhhalne plošče z odvodom pare [2] Omrežni priključek kuhhalne plošče z odvodom pare  
 [3] Omrežni priključek kuhhalne plošče z odvodom pare [4] Preklopni releji  
 [5] Preklopna povezava S1 s [S1] Zunanji stikalni kontakti preklopnimi releji

## 11.11 Prvi zagon

- i** Pri prvem zagonu je potrebno opraviti nekaj osnovnih nastavitev (osnovna konfiguracija) prek menija za trgovce in servis.

### 11.11.1 Meni za trgovce in servis

- i** Meni za trgovce in servis je možno priklicati do 2 minuti po vzpostavitvi napajanja naprave.
- i** Sistem prevzame in shrani nastavitve, ki so bile narejene pri izhodu iz ustrezne točke menija.
- i** V nadaljevanju boste našli razlage o upravljanju menija in opis najpomembnejših točk menija.

#### Pregled menija za trgovce in servis

Točka menija/opis/območje izbire	Tovarniška nastavitve
B Sistem odvoda (s sistemom za odvod zraka/obtočni zraka)	Obtočni zrak
C Upravljanje moči	
D Način demo	Izklop

Tab. 11.3 Pregled menija

#### Priklic menija za trgovce in servis

- ▶ Vzpostavite napajanje naprave.
- Prikaže se standardni prikazovalnik in simbol ventilatorja utripa 2 minuti.
- ▶ Daljši pritisk na gumb ventilatorja .
- Prikažejo se 4 vnosne točke .
- ▶ Držite gumb ventilatorja pritisnjen in istočasno zaporedoma pritisnite vnosne točke v določenem vrstnem redu.
- Prikaže se točka menija B.

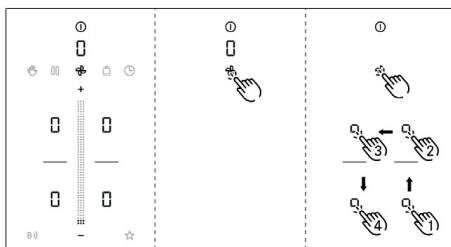

Sl. 11.34 Priklic prikazovalnika menija za trgovce in servis

## 11.11.2 Točka menija B: Konfiguracija sistema odvoda

Na voljo sta dva načina delovanja:

- Način delovanja : Sistem z obtočnim zrakom (tovarniška nastavitve)
  - Način delovanja : Sistem z odvodom zraka
- ▶ Izberite ustrezn način delovanja.
- ▶ Nastavitev potrdite in shranite s preklopom na naslednjo točko menija (kratak pritisk večfunkcijskega prikazovalnika/prikazovalnika .

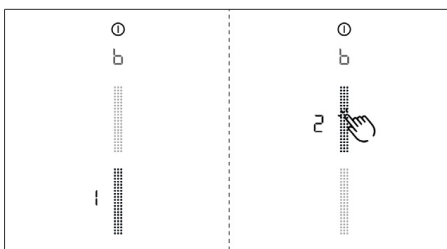

Sl. 11.35 Prikazovalnik točke menija B: Konfiguriranje sistema odvoda

## 11.11.3 Točka menija C: Upravljanje moči

Skupno zmogljivost naprave je možno zmanjšati, če zahtevana električna zmogljivost ni na voljo na instalaciji.

Na voljo so tri različice nastavitve upravljanja moči:

Nastavitev upravljanja moči	Priključek	Največja poraba energije	Varovalo
C3	3-fazna	7360 W	3 x 16 A
C3	2-fazna	7360 W	2 x 16 A
C3	1-fazna	7360 W	1 x 32 A
C2	1-fazna	4400 W	1 x 20 A
C1	1-fazna	3600 W	1 x 16 A

Tab. 11.4 Upravljanje moči

- ▶ Izberite ustrezn nastavitev.
- ▶ Nastavitev potrdite in shranite s preklopom na naslednjo točko menija (kratak pritisk večfunkcijskega prikazovalnika/prikazovalnika .

- i** Omejitev zmogljivosti kuhališč, ki jih naprava izvede samodejno, so skladne z nastavljenjo skupno zmogljivostjo.

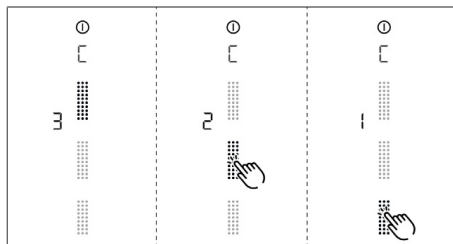

- i** Najmanjšega prečni prerez napeljave omrežnega priključka se kljub omejitvi zmogljivosti ne sme zmanjšati (glejte tabelo »Varovalo in najmanjši prečni prerez«).



Sl. 11.36 Prikazovalnik točke menija C: Upravljanje moči

### 11.11.4 Točka menija D: Način demo

Napravo je možno preklopiti v način demo, v katerem so na voljo vse upravljanje funkcije, vendar pa je funkcija ogrevanja kuhalnih plošč onemogočena.

- ▶ Kratak pritisk zgornjega območja drsnika.
- Simbol za način demo  se za eno sekundo prikaže na vseh kuhališčih.
- Prikazan je .
- ▶ Nastavitev potrdite in shranite s preklpom na naslednjo točko menija (kratak pritisk večfunkcijskega prikazovalnika/prikazovalnika .

- i** V načinu demo je prepoznava lonca deaktivirana.

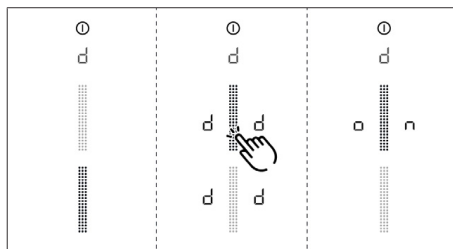

Sl. 11.37 Prikazovalnik točke menija D: Način demo

### Izhod iz menija za trgovce in servis

Vse postavke menija osnovne konfiguracije so bile opravljene:

- ▶ Daljši pritisk večfunkcijskega prikazovalnika.

### 11.11.5 Preverjanje delovanja

- ▶ Za vse naprave opravite temeljito preverjanje delovanja.
- ▶ Pri sporočilih o napakah upoštevajte poglavje Odpravljanje motenj.

### 11.12 Zatesnitev naprave

- ▶ Po koncu vseh montažnih del, napravo zatesnite s črno silikonsko maso, ki je odporna na toploto.
- ▶ Pazite na to, da pod napravo ni silikonske tesnilne mase.

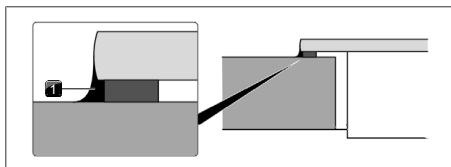

Sl. 11.38 Silikonska tesnilna masa pri nasadni montaži

- [1] Silikonska tesnilna masa

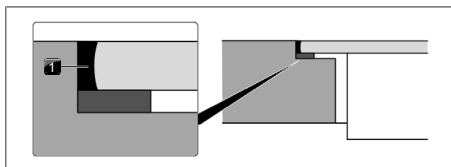

Sl. 11.39 Silikonska tesnilna masa pri montaži v isti ravnini s površino

- [1] Silikonska tesnilna masa

### 11.13 Predaja uporabniku

#### Ko je montaža zaključena:

- ▶ Uporabniku pojasnite osnovne funkcije.
- ▶ Uporabnika informirajte o vseh varnostnih vidikih uporabe in upravljanja.
- ▶ Uporabniku predajte dodatno opremo in navodila za uporabo in montažo, ki jih naj varno shrani.

## 12 Ustavitev delovanja, demontaža in odlaganje med odpadke

- ▶ Upoštevajte vsa opozorila in varnostne napotke (glejte "2 Varnost").
- ▶ Upoštevajte priložene dokumente in navodila.

### 12.1 Ustavitev delovanja

Ustavitev obratovanja pomeni dokončno ustavitve in demontažo. Po ustavitvi delovanja se lahko napravo vgradi v drugo pohištvo, proda ali odvrže.

**i** Odklop in izključitev električnega priključka lahko opravi le pooblaščen strokovno osebje.

- ▶ Za ustavitve delovanja izklopite napravo (glejte Navodila za uporabo)
- ▶ Napravo izklopite iz električnega napajanja.

### 12.2 Demontaža

Odstranitev zahteva, da je naprava dostopna za demontažo in da je odklopljena od napajanja.

- ▶ Odstranite silikonske spoje.
- ▶ Napravo ločite od odprtine za instalacijo.
- ▶ Odstranite napravo navzgor z delovne plošče.
- ▶ Odstranite nadaljnje odpadne dele.
- ▶ Odpadno napravo in onesnaženo dodatno opremo odstranite, kot je opisano v poglavju „Okolju prijazno odlaganje med odpadke“.

### 12.3 Okolju prijazno odlaganje med odpadke

#### 12.3.1 Odlaganje transportne embalaže

**i** Embalaža štiti napravo pred transportnimi poškodbami. Embalažni materiali so izbrani glede na vidike okoljske združljivosti in odstranjevanja, zato jih je mogoče reciklirati.

Vračanje embalaže v krogotok materiala prihrani surovine in zmanjša količino odpadkov. Vaš strokovni prodajalec bo prevzel embalažo.

- ▶ Embalažo lahko predate svojemu strokovnemu prodajalcu ali
- ▶ Pa jo ustrezno odstranite v skladu z lokalnimi predpisi.

#### 12.3.2 Odlaganje odpadkov

Nepotrebne ali uporabljene odpadne dele (filter z aktivnim ogljem, ...) ustrezno zavržite ob upoštevanju regionalnih predpisov.

#### 12.3.3 Odlaganje odpadne naprave



Električnih naprav, označenih s tem simbolom, po koncu življenjske dobe ne smemo odlagati med gospodinjne odpadke. Odstraniti jih je treba na zbirnem mestu za recikliranje odpadne električne ali elektronske opreme. Informacije o tem lahko dobite na občini ali občinski upravi.

Odpadna električna in elektronska oprema pogosto še vedno vsebuje dragocene materiale. Vsebujejo pa tudi škodljive snovi, ki so bile potrebne za njihovo delovanje in varnost. Če jih odvržemo med preostale odpadke ali ob nepravilnem ravnanju, so lahko škodljivi za zdravje ljudi in okolje.

- ▶ Odpadne naprave nikoli ne odlagajte med gospodinjne odpadke.
- ▶ Odpadno napravo odnesite na lokalno zbirno mesto za odlaganje in recikliranje električnih in elektronskih naprav ter drugih materialov.

## 13 Garancija, tehnični servis, nadomestni deli in pribor

- ▶ Upoštevajte vsa opozorila in varnostne napotke (glejte "2 Varnost").

### 13.1 Garancija proizvajalca družbe BORA

BORA svojim strankam zagotavlja 2-letno garancijo za svoje izdelke. Ta garancija velja za končnega kupca poleg zakonsko določenih garancijskih zahtevkov do prodajalca naših izdelkov.

Garancija proizvajalca velja za tukaj navedene BORA izdelke, ki jih dobavljajo pooblaščen BORA trgovci oz. BORA usposobljeni prodajalci v Evropski uniji (razen čezmorskih ozemelj), v Švici, Lihtenštajnu, Ukrajini, Rusiji, Norveški, Srbiji, Izraelu, Združenem kraljestvu, Islandiji, Indiji, Avstraliji in Novi Zelandiji, z izjemo BORA izdelkov, označenih kot Universal ali dodatna oprema:

- Kuhalne plošče
- Sistemi odvoda pare
- Ventilatorji

Garancija proizvajalca, ki velja 2 leti, začne teči v trenutku, ko prodajalec preda izdelek BORA končnemu kupcu. Z registracijo na strani [bora.com/registration](http://bora.com/registration) se lahko garancija proizvajalca podaljša na 3 leta.

Garancija proizvajalca predpostavlja, da je izdelke BORA ustrezno (v skladu s specifikacijami priročnika za načrtovanje in navodil za uporabo družbe BORA, ki so veljavna v času namestitve) vgradil pooblaščen prodajalec BORA. Končni kupec se mora pri uporabi držati specifikacij in napotkov v navodilih za uporabo. V primeru uveljavitve garancije proizvajalca je treba okvaro sporočiti neposredno družbi BORA ter posredovati račun, ki ste ga prejeli ob nakupu. Alternativno lahko predložite dokazilo o nakupu z registracijo na spletni strani [bora.com/registration](http://bora.com/registration). Družba BORA zagotavlja, da so vsi izdelki BORA brez materialnih in proizvodnih napak. Napaka mora že obstajati v času dostave izdelka končnemu kupcu. V primeru uveljavitve garancije se garancija ne prekine in ne začne ponovno teči.

Družba BORA bo okvare izdelkov BORA popravila ali izdelke zamenjala po lastni presoji. Vse stroške za odpravo napak, ki jih pokriva garancija proizvajalca, nosi BORA.

Garancija proizvajalca družbe BORA ne zajema zlasti naslednjega:

- Izdelkov BORA, ki niso bili kupljeni pri pooblaščenem prodajalcu BORA ali pri prodajalcih, šolanih s strani družbe BORA
- Poškodb, nastalih zaradi neupoštevanja navodil za uporabo (vključuje tudi vzdrževanje in čiščenje izdelka). To predstavlja nepravilno uporabo.
- Poškodb, ki so nastale zaradi normalne obrabe, npr. sledi uporabe na kuhalni plošči
- Poškodb zaradi zunanjih vplivov (kot so transportne poškodbe, kondenzacija, naravne nesreče, kot so udari strele)
- Škoda, povzročena zaradi popravil ali poskusov popravil, ki jih ni izvedlo BORA ali BORA za to pooblaščen osebe
- Poškodb steklokeramike
- Poškodbe zaradi nihanj električne napetosti
- Posledične škode ali odškodninske zahtevke, ki presegajo okvaro
- Poškodbe na plastičnih delih

Zakonskih terjatev, zlasti pravnih zahtevkov za pomanjkljivosti ali odgovornost za izdelke, niso omejeni z jamstvom in jih je mogoče uveljavljati brezplačno.

Če okvara ni zajeta v garanciji proizvajalca, se storitve tehnične službe BORA vseeno lahko koristijo.

Nastalih stroškov družba BORA ne krije.

Za te garancijske pogoje se uporabljajo zakoni Zveze republike Nemčije.

Tako lahko stopite v stik z nami:

BORA Vertriebs GmbH & Co KG, Innstraße 1, 6342 Niederndorf, Avstrija

- Telefon: 00800 7890 0987  
od ponedeljka do četrтка od 08:00 – 18:00 ure in v petek od 08:00 – 17:00 ure
- E-pošta: [support@bora.com](mailto:support@bora.com)

### 13.1.1 Podaljšek garancije

Z registracijo na [www.bora.com/registration](http://www.bora.com/registration) lahko podaljšate garancijo.

## 13.2 Servis

### Servis BORA:

glejte zadnjo stran teh navodil



- ▶ V primeru motenj, ki jih ne znate sami odpraviti, stopite v stik s specializiranim trgovcem BORA ali Servisna ekipa BORA:

Servisna ekipa BORA: potrebuje tipsko oznako in serijsko številko vaše naprave (številka SŠ).

Oba podatka lahko najdete na tipski tablici na prilogi h garanciji, ter tudi na dnu naprave.

## 13.3 Nadomestni deli

- ▶ Za popravila uporabljajte le originalne nadomestne dele.
- ▶ Popravila lahko izvaja samo servisna ekipa BORA.

**i** Nadomestni deli so na voljo pri vašem prodajalcu BORA in na spletni servisni strani BORA na naslovu [www.bora.com/service](http://www.bora.com/service) ali pod navedeno številko storitve.

## 13.4 Pribor

Pribor	PURSA2/ PURSA2R	PURSU2/ PURSU2R
GFES – filter z ogljem eSwap		✓
GFESP – filter z ogljem eSwap Plus		✓
PUEF – Pure maščobni filter iz nerjavnega jekla	✓	✓
PUED2 – Pure rešetka odvoda pare za 2. generacijo kompaktnih naprav, črna	✓	✓
PUXED2 – X Pure rešetka odvoda pare za X Pure in X Pure Rough	✓	✓
USL515 – stranske letve za globino kuhalne plošče 515 mm	✓	✓
USL515AB – stranske letve za globino kuhalne plošče 515 mm All Black	✓	✓
KFR580AB – okvir kuhalne plošče za širino 580 mm	✓	✓
KWGPFI – ponev za žar za FLEX-indukcijo	✓	✓
PULB – Pure ogljeni filter (pri PURA2/PURA2R samo pri predelavi z odvoda zraka na obtočni zrak)	✓	✓
PULBTA – Pure ogljeni filter s teleskopskim podaljškom (pri PURA2/PURA2R samo pri predelavi z odvoda zraka na obtočni zrak)	✓	✓

Tab. 13.1 Pribor S Pure

# 14 Podatkovni listi izdelkov

## 14.1 Podatkovni list izdelka PURSA2/PURSA2R – odvod pare

Informacije o izdelkih v skladu z delegirano uredbo (EU) št. 65/2014, kot tudi uredbo (EU) št. 66/2014.

Proizvajalec	BORA		
Oznaka modela	PURSA2   PURSA2R		
	Simbol	Vrednost	Enota
<b>Poraba energije</b>			
Letna poraba energije	$AEC_{hood}$	31,1	kWh/a
Razred energijske učinkovitosti	–	A+	–
Indeks energetske učinkovitosti	$EEl_{hood}$	42,1	–
<b>Pretok zraka</b>			
Učinkovitost pretoka zraka	$FDE_{hood}$	32,7	–
Razred za učinkovitost pretoka zraka	–	A	–
Pretok zraka pri minimalni hitrosti v normalnem delovanju	–	169	m <sup>3</sup> /h
Pretok zraka pri najvišji hitrosti v normalnem delovanju	–	523	m <sup>3</sup> /h
Pretok zraka med delovanjem na intenzivnem nivoju ali na visoki hitrosti (stopnja Power)	–	578	m <sup>3</sup> /h
Največji pretok zraka	$Q_{max}$	592,1	m <sup>3</sup> /h
Izmerjena stopnja pretoka zraka na točki največje učinkovitosti	$Q_{BEP}$	284,4	m <sup>3</sup> /h
Izmerjen zračni tlak na točki največje učinkovitosti	$P_{BEP}$	440	Pa
Izmerjena vhodna električna moč na točki največje učinkovitosti	$W_{BEP}$	106,4	W
Faktor povečanja časa	f	0,8	–
<b>Osvetlitev</b>			
Učinkovitost osvetljevanja	$LE_{hood}$	*	lx/W
Razred učinkovitosti osvetljevanja	–	*	–
Nazivna moč sistema za osvetljevanje	$W_L$	*	W
Povprečna osvetljenost kuhalne površine, ki jo zagotavlja sistem za osvetljevanje	$E_{middle}$	*	lx
<b>Ločevanje maščobe</b>			
Stopnja ločevanja maščobe	$GFE_{hood}$	97,8	%
Razred za stopnjo ločevanja maščobe	–	A	–
<b>Emisija hrupa</b>			
Nivo zvokovne moči pri najmanjši razpoložljivi hitrosti pri normalnem delovanju	$L_{WA}$	41	dB re 1 pW
Nivo zvokovne moči pri največji razpoložljivi hitrosti pri normalnem delovanju	$L_{WA}$	66	dB re 1 pW
Nivo zvokovne moči med delovanjem na intenzivnem nivoju ali pri visoki hitrosti (stopnja Power)	$L_{WA}$	68	dB re 1 pW
Raven zvočnega tlaka pri najmanjši razpoložljivi hitrosti pri običajnem delovanju**	$L_{pA}$	28	dB re 20 µPa
Raven zvočnega tlaka pri najvišji razpoložljivi hitrosti pri običajnem delovanju**	$L_{pA}$	53	dB re 20 µPa
Raven zvočnega tlaka med delovanjem na intenzivnem nivoju ali pri visoki hitrosti (stopnja Power)**	$L_{pA}$	56	dB re 20 µPa
<b>Poraba moči</b>			
Poraba moči v stanju izključenosti	$P_o$	*	W
Zahtevana moč v stanju pripravljenosti	$P_s$	0,19	W

Tab. 14.1 Podatkovni list izdelka – odvod pare

\* Ne velja za ta izdelek.

\*\* Prostovoljna navedba

## 14.2 Podatkovni list izdelka S Pure – kuhalna plošča

Informacije o izdelku v skladu z uredbo (EU) št. 66/2014

Proizvajalec		BORA		
Oznaka modela		PURSA2   PURSA2R   PURSU2   PURSU2R		
Vrsta kuhalne plošče		Steklokeramična kuhalna plošča		
Število kuhališč/kuhalnih površin		4		
Način gretja		Indukcijska kuhališča in kuhalne površine		
		Simbol	Vrednost	Enota
<b>Velikost uporabne površine</b>				
Kuhališče spredaj levo		∅	9,5	cm
Kuhališče zadaj levo		∅	14,0	cm
Kuhalna površina spredaj desno		LxW	23,0 x 23,0	cm
Kuhalna površina zadaj desno		LxW	23,0 x 23,0	cm
<b>Poraba energije</b>				
Kuhališče spredaj levo		EC <sub>electric cooking</sub>	ni za uporabo	Wh/kg
Kuhališče zadaj levo		EC <sub>electric cooking</sub>	177,4	Wh/kg
Kuhalna površina spredaj desno		EC <sub>electric cooking</sub>	182,4	Wh/kg
Kuhalna površina zadaj desno		EC <sub>electric cooking</sub>	183,1	Wh/kg
Kuhalne površine desno s premostitvijo		EC <sub>electric cooking</sub>	192,5	Wh/kg
Poraba energije kuhalne plošče		EC <sub>electric hob</sub>	183,9	Wh/kg

Tab. 14.2 Podatkovni list izdelka – kuhalna plošča

# Zapiski



---

**D**

**BORA Lüftungstechnik GmbH**

Rosenheimer Str. 33  
83064 Raubling  
Deutschland  
T +49 (0) 8035 / 9840-0  
F +49 (0) 8035 / 9840-300  
support@bora.com  
bora.com

**A**

**BORA Vertriebs GmbH & Co KG**

Innstraße 1  
6342 Niederndorf  
Österreich  
T +43 (0) 5373 / 62250-0  
F +43 (0) 5373 / 62250-90  
support@bora.com  
bora.com

**INT**

**BORA Holding GmbH**

Innstraße 1  
6342 Niederndorf  
Austria  
T +43 (0) 5373 / 62250-0  
F +43 (0) 5373 / 62250-90  
support@bora.com  
bora.com

**AU NZ**

**BORA APAC Pty Ltd**

100 Victoria Road  
Drummoyne NSW 2047  
Australia  
T +61 2 9719 2350  
F +61 2 8076 3514  
info@boraapac.com.au  
bora-australia.com.au

